

Gültig bis
30. Juni 2021

WERKERS WELT

So nah, so gut, so passt's.

Alle Artikel direkt bestellen auf

werkerswelt.de

oder in Ihrer WERKERS WELT

BITTE BEACHTEN!

Aufgrund
der aktuellen
Weltmarktsituation sind
Änderungen von Preisen
und Warenverfügbarkeit bei
einzelnen Artikeln möglich.
Bitte informieren Sie sich in
Ihrem Standort
oder online!

2021

GEWÄCHSHÄUSER

Mehr Auswahl auf werkerswelt.de

ONLINE BESTELLEN AUF WERKERSWELT.DE

IM MARKT KOMPETENT BERATEN LASSEN UND BESTELLEN.

TELEFONISCHE BESTELLUNG: 040 - 600 23 550 5⁽²⁾ Montag – Samstag: 7–21 Uhr

IM MARKT ODER AUF WERKERSWELT.DE BEANTRAGEN: 3% MIT DER PARTNER-CARD BEI JEDEM EINKAUF SPAREN⁽³⁾



ONLINE RESERVIEREN 4 h SPÄTER IM MARKT ABHOLEN⁽¹⁾

Weitere Informationen auch auf werkerswelt.de

(1) Gültig für Online-Bestellungen auf werkerswelt.de von ausgewählten Artikeln. Abholung im ausgewählten Markt nach vier Stunden möglich. Gilt nur in teilnehmenden Märkten.

Inhalt

Gewächshäuser mit Satteldach	04–20
Gewächshäuser mit Pultdach	21–23
Gewächshäuser mit besonderer Form	24–27
Anlehngewächshäuser	28–33
Frühbeete und Urban Gardening	34–35
Gewächshaus-Zubehör	36
Service und Piktogramme	37
AGB	38–39

Mr.
GARDENER

Vitavia

KGT
KREATIVE GARTENTECHNIK

JULIANA



(2) Innerhalb Deutschlands zum Ortstarif, Mobilfunkkosten können abweichen.
(3) Tabakwaren, Zeitschriften, Bücher, Gutscheine, Pfand sowie Streckengeschäfte, Dienstleistungen und Palettenwaren, Leistungen und Produkte der Deutschen Post AG sind nicht rabattfähig. Nicht mit anderen Aktionen kombinierbar.



Mr. GARDENER

1| Isolierung dank Hohlkammerplatten
Mit Einzelschiebetür

HKP Verglasung
4 mm Materialstärke
3,8 m² Grundfläche
Fundamentrahmen

Gewächshaus „Mr. GARDENER 3800/4 ET“

219,-

1| **Gewächshaus „Mr. GARDENER 3800/4 ET“**

Mit dem Gewächshaus von Mr. GARDENER können Sie Ihre Kräuter und Pflanzen sicher heranzüchten. Gefertigt ist das Gestell aus eloxiertem Aluminium und somit optimal für den Außenbereich geeignet. Das Gewächshaus ist mit stabilen Hohlkammerplatten eingedeckt und ein Dachfenster ermöglicht eine optimale Belüftung. In unserem Sortiment erhalten Sie das Mr. GARDENER Gewächshaus in vier verschiedenen Varianten.

1101552 € 219,-

Zubehör:
Fundamentrahmen aluminium für „Mr. GARDENER 3800/4 ET“ 1101549 € 69.99
Windsicherung für „Mr. GARDENER 3800/4 ET“ 1160447 € 99.99

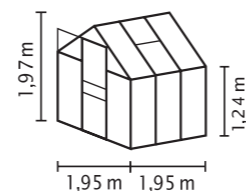

Gewächshaus	Maße B x T x H in cm (ca.)	Grundfläche in m ² (ca.)	Maße Tür B x H in cm (ca.)	Traufhöhe in cm (ca.)	Stärke Verglasung in mm (ca.)	Verglasung	Farbe (Profil)	Art.-Nr.	Preis
„Mr. GARDENER 3800/4 ET“	195 x 195 x 197	3,8	61 x 161	124	4	HKP	Aluminium	1101552	€ 219,-



Mr. GARDENER

3| 6 mm starke Hohlkammerplatten
Mit zwei Dachfenstern

HKP Verglasung
6 mm Materialstärke
6,63 m² Grundfläche
Fundamentrahmen

Gewächshaus „Mr. GARDENER 6700/6 DT“

699,-

3| **Gewächshaus „Mr. GARDENER 6700/6 DT“**

Ausgestattet mit zwei Dachfenstern ist im Gewächshaus von Mr. GARDENER eine sehr gute Belüftung gewährleistet. Dank der stabilen Hohlkammerplatten werden Ihre Pflanzen im Winter zusätzlich isoliert und im Sommer vor direkter Sonneneinstrahlung geschützt. Das Gewächshaus ist aufgrund seines eloxierten Aluminiumgestells optimal für den Außenbereich geeignet. In unserem Sortiment erhalten Sie das Mr. GARDENER Gewächshaus in vier verschiedenen Varianten.

1101548 € 699,-

Zubehör:
Fundamentrahmen aluminium für „Mr. GARDENER 6700/6 DT“ 1101551 € 129,-
Windsicherung für „Mr. GARDENER 6700/6 DT“ 1160449 € 149,-

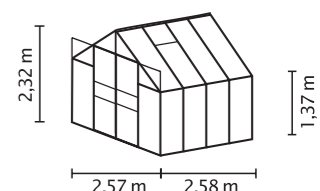

Gewächshaus	Maße B x T x H in cm (ca.)	Grundfläche in m ² (ca.)	Maße Tür B x H in cm (ca.)	Traufhöhe in cm (ca.)	Stärke Verglasung in mm (ca.)	Verglasung	Farbe (Profil)	Art.-Nr.	Preis
„Mr. GARDENER 6700/6 DT“	257 x 258 x 232	6,63	122 x 175	137	6	HKP	Aluminium	1101548	€ 699,-



Mr. GARDENER

2| Schutz vor direkter Sonneneinstrahlung
Mit Dachfenster

HKP Verglasung
4 mm Materialstärke
5,01 m² Grundfläche
Fundamentrahmen

Gewächshaus „Mr. GARDENER 5000/4 ET“

329,-

2| **Gewächshaus „Mr. GARDENER 5000/4 ET“**

Das Gewächshaus von Mr. GARDENER ist dank seines eloxierten Aluminiumgestells sehr gut für den Außenbereich geeignet. Das Dachfenster sorgt für optimale Belüftung. Die stabilen Hohlkammerplatten schützen Ihre Pflanzen vor direkter Sonneneinstrahlung und sorgen im Winter für zusätzliche Isolierung. In unserem Sortiment erhalten Sie das Mr. GARDENER Gewächshaus in vier verschiedenen Varianten.

1101553 € 329,-

Zubehör:
Fundamentrahmen aluminium für „Mr. GARDENER 5000/4 ET“ 1101550 € 89.99
Windsicherung für „Mr. GARDENER 5000/4 ET“ 1160448 € 119,-

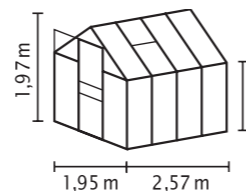

Gewächshaus	Maße B x T x H in cm (ca.)	Grundfläche in m ² (ca.)	Maße Tür B x H in cm (ca.)	Traufhöhe in cm (ca.)	Stärke Verglasung in mm (ca.)	Verglasung	Farbe (Profil)	Art.-Nr.	Preis
„Mr. GARDENER 5000/4 ET“	195 x 257 x 197	5,01	61 x 161	124	4	HKP	Aluminium	1101553	€ 329,-



Mr. GARDENER

4| Komfortabler Zugang dank breiter Doppelschiebetür
Mit zwei Dachfenstern
Inkl. Regenrinne

NEU

HKP Verglasung
6 mm Materialstärke
8,25 m² Grundfläche
Fundamentrahmen

Gewächshaus „Mr. GARDENER 8300/6 DT“

899,-

4| **Gewächshaus „Mr. GARDENER 8300/6 DT“**

Das Gewächshaus Modell „8300 /6 DT“ von Mr. GARDENER bietet mit seinem großzügigen Schnitt viel Platz zum Anzüchten von Pflanzen und Setzlingen. Der Rahmen ist aus robustem, wetterbeständigem Aluminium gefertigt, verglast ist das Gewächshaus mit Hohlkammerplatten. Zwei Dachfenster sichern die Luftzufuhr, Regen fließt durch vom Spitzdach direkt in die mitgelieferte Regenrinne. Die kugelgelagerte Doppelschiebetür kann abgeschlossen werden.

1160450 € 899,-

Zubehör:
Fundamentrahmen für „Mr. GARDENER 8300/6 DT“ 1160444 € 159,-
Windsicherung für „Mr. GARDENER 8300/6 DT“ 1160443 € 189,-

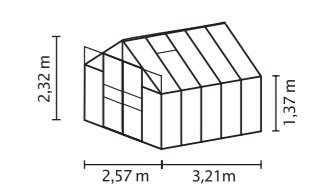

Gewächshäuser	Maße B x T x H in cm (ca.)	Grundfläche in m ² (ca.)	Maße Tür B x H in cm (ca.)	Firsthöhe in cm (ca.)	Traufhöhe in cm (ca.)	Stärke Verglasung in mm (ca.)	Verglasung	Farbe (Profil)	Art.-Nr.	Preis
„Mr. GARDENER 8300/6 DT“	257 x 321 x 232	8,25	122 x 175	232	137	6	HKP	Aluminium	1160450	€ 899,-

Eine Vielzahl an Produkten online bestellen und bequem liefern lassen. Schauen Sie direkt auf werkerswelt.de



1| Gewächshaus „Venus“

In dem Gewächshaus „Venus“ von der Marke VITAVIA können Sie Ihre Pflanzen das ganze Jahr über kultivieren. Es ist gefertigt aus oberflächenveredeltem Aluminium mit wahlweise Einscheibensicherheitsglas oder Hohlkammerplatten aus Polycarbonat und schützt optimal vor Witterungseinflüssen. Ausgestattet ist das Gewächshaus mit einer Schiebetür, die eine Vorrichtung für ein Vorhängeschloss besitzt. Ein bzw. zwei Dachfenster sorgen für eine optimale Belüftung. In unserem Sortiment finden Sie das Gewächshaus „Venus“ in verschiedenen Größen und Farben.

Zubehör:
Fundamentrahmen, aluminium für „Venus 2500“ 1107970
Fundamentrahmen, aluminium für „Venus 3800“ 1107976
Fundamentrahmen, aluminium für „Venus 5000“ 1107995
Fundamentrahmen, aluminium für „Venus 6200“ 1107707

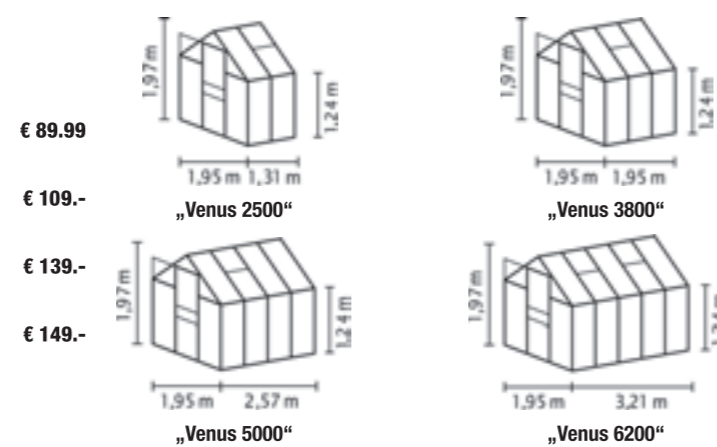

Gewächshaus	Maße B x T x H in cm (ca.)	Grundfläche in m² (ca.)	Maße Tür B x H in cm (ca.)	Traufhöhe in cm (ca.)	Stärke Verglasung in mm (ca.)	Verglasung	Aluminium	Preis		Preis		
								Anthrazit	Smaragd	Anthrazit	Smaragd	
„Venus 2500“	195 x 131 x 197	2,55	61 x 161	124	4	HKP	1023628	€ 249.-	1023629	€ 349.-	1023630	€ 349.-
					6	HKP	1023631	€ 379.-	1023632	€ 479.-	1023633	€ 479.-
					3	ESG	1023625	€ 449.-	1023626	€ 549.-	1023627	€ 549.-
„Venus 3800“	195 x 195 x 197	3,8	61 x 161	124	4	HKP	1023636	€ 349.-	1023637	€ 449.-	1023638	€ 449.-
					6	HKP	1023639	€ 479.-	1023640	€ 599.-	1023641	€ 599.-
					3	ESG	1023624	€ 499.-	1023634	€ 699.-	1023635	€ 699.-
„Venus 5000“	195 x 257 x 197	5,01	61 x 161	124	4	HKP	1023645	€ 479.-	1023857	€ 599.-	1023858	€ 599.-
					6	HKP	1023859	€ 649.-	1023860	€ 749.-	1023861	€ 749.-
					3	ESG	1023642	€ 679.-	1023643	€ 779.-	1023644	€ 779.-
„Venus 6200“	195 x 321 x 197	6,26	61 x 161	124	4	HKP	1023865	€ 599.-	1023866	€ 749.-	1023867	€ 749.-
					6	HKP	1023868	€ 749.-	1023869	€ 849.-	1023870	€ 849.-
					3	ESG	1023862	€ 799.-	1023863	€ 899.-	1023864	€ 899.-

2| Gewächshaus „Calypso“

Das wetter- und winterfeste Gewächshaus „Calypso 4400“ von VITAVIA ist bestens für die ganzjährige Anzucht und Kultivierung von Setzlingen und Pflanzen geeignet. Es besteht aus eloxiertem Aluminium und robustem Polycarbonat. Regenwasser läuft vom Spitzdach in die Regenrinne, ein oder zwei Dachfenster sorgen für die Belüftung. Die Schiebetür ist abschließbar.

Zubehör:

Fundamentrahmen für „Calypso 3000“
Aluminium 1107973
Anthrazit 1107975
Smaragd 1107974
Fundamentrahmen für „Calypso 4400“
Aluminium 1107979
Anthrazit 1107981
Smaragd 1107980

Fundamentrahmen für „Calypso 5800“
Aluminium 1107875 € 139.-
Anthrazit 1107877 € 169.-
Smaragd 1107876 € 169.-
Windsicherung für „Calypso 3000“ und „4400“
HKP 4 mm 1107700 € 79.99
HKP 6 mm 1107701 € 79.99
Windsicherung für Calypso „5800“
HKP 4 mm 1107702 € 109.-
HKP 6 mm 1107703 € 109.-

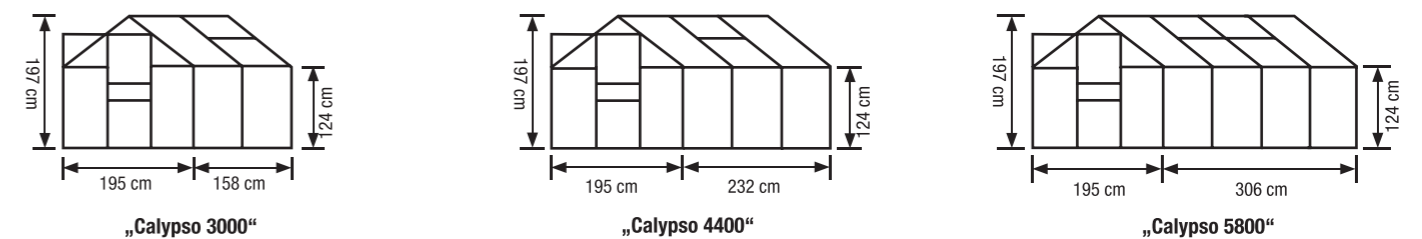

Gewächshaus	Maße B x T x H in cm (ca.)	Grundfläche in m² (ca.)	Maße Tür B x H in cm (ca.)	Firsthöhe in cm (ca.)	Traufhöhe in cm (ca.)	Stärke Verglasung in mm (ca.)	Verglasung	Aluminium		Anthrazit		Smaragd	
								Art.-Nr.	Preis	Art.-Nr.	Preis	Art.-Nr.	Preis
„Calypso 3000“	195 x 158 x 197	3,08	61 x 161	197	124	4	HKP	1023848	€ 299.-	1023892	€ 379.-	1023713	€ 379.-
						6	HKP	1023849	€ 399.-	1023893	€ 499.-	1023714	€ 499.-
„Calypso 4400“	195 x 232 x 197	4,52	61 x 161	197	124	4	HKP	1023850	€ 399.-	1023894	€ 529.-	1023715	€ 529.-
						6	HKP	1023851	€ 529.-	1023895	€ 649.-	1023716	€ 649.-
„Calypso 5800“	195 x 306 x 197	5,97	61 x 161	197	124	4	HKP	1023852	€ 579.-	1023896	€ 699.-	1023717	€ 699.-
						6	HKP	1023712	€ 649.-	1023897	€ 799.-	1023891	€ 799.-

Weitere Ausführungen auf werkerswelt.de



- HKP**
Verglasung
- 6 mm**
Materialstärke
- 6,3 m²**
Grundfläche
- Fundamentrahmen

Gewächshaus „Apollo 6200“, Aluminium

Ab 349-

1| Gewächshaus „Apollo“

In dem Gewächshaus „Apollo“ von der Marke VITAVIA können Ihre Pflanzen optimal wachsen. Es ist gefertigt aus Aluminium mit einer Verglasung aus Polycarbonat-Hohlkammerplatten. Das Gewächshaus ist, je nach Variante, mit einem oder mehreren Fenstern ausge-

stattet, welche für eine optimale Be- und Entlüftung sorgen. Das Spitzdach verfügt über eine Rinne, die das Regenwasser zuverlässig ableitet. Sie erhalten das Gewächshaus „Apollo“ bei uns in unterschiedlichen Größen und Farben.

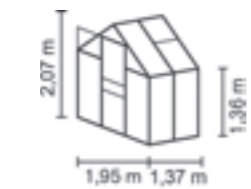

„Apollo 2500“

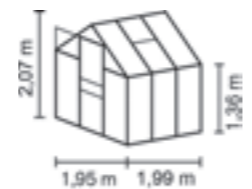

„Apollo 3800“

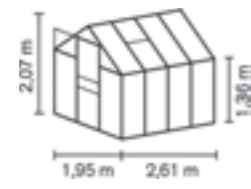

„Apollo 5000“

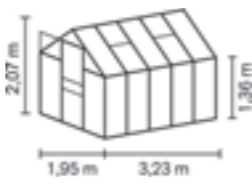

„Apollo 6200“

Finden Sie die ganze Artikelvielfalt online auf werkerswelt.de



Gewächshaus	Maße B x T x H in cm (ca.)	Grundfläche in m ² (ca.)	Maße Tür B x H in cm (ca.)	Traufhöhe in cm (ca.)	Stärke Verglasung in mm (ca.)	Verglasung	Aluminium	Preis	Anthrazit	Preis	Smaragd	Preis
„Apollo 2500“	195 x 137 x 207	2,67	61 x 174	136	4	HKP	1023871	€ 349.-	1023872	€ 449.-	1023873	€ 449.-
					6	HKP	1023874	€ 399.-	1023690	€ 529.-	1023691	€ 529.-
„Apollo 3800“	195 x 199 x 207	3,88	61 x 174	136	4	HKP	1023692	€ 449.-	1023693	€ 579.-	1023694	€ 579.-
					6	HKP	1023695	€ 499.-	1023696	€ 629.-	1023697	€ 629.-
„Apollo 5000“	195 x 261 x 207	5,09	61 x 174	136	4	HKP	1023698	€ 549.-	1023699	€ 649.-	1023700	€ 649.-
					6	HKP	1023701	€ 599.-	1023702	€ 749.-	1023703	€ 749.-
„Apollo 6200“	195 x 323 x 207	6,3	61 x 174	136	4	HKP	1023704	€ 649.-	1023705	€ 749.-	1023706	€ 749.-
					6	HKP	1023707	€ 749.-	1023708	€ 899.-	1023709	€ 899.-



- Blankglas**
- 3 mm**
Materialstärke
- 6,16 m²**
Grundfläche
- Fundamentrahmen

Gewächshaus „Popular 106“, Grün

Ab 429-

2| Gewächshaus „Popular“

Das Gewächshaus „Popular“ überzeugt durch Beständigkeit und hochwertiges Material. Gefertigt aus festem Aluminium und Blankglas ist es widerstandsfähig gegen schlechtes Wetter und niedrige Temperaturen, sodass das ganze Jahr über Kräuter, Setzlinge und andere

Pflanzen angezchtet werden können. Eine platzsparende Schiebetür schließt das Gewächshaus, im Dach befindet sich ein Lüftungsfenster zur Kontrolle der Luftzirkulation.

- Zubehör:**
- Fundament „Popular 66“, 3,8 m², schwarz 1069751 **€ 189.-**
 - Fundament „Popular 86“, 5,0 m², schwarz 1069753 **€ 199.-**
 - Fundament „Popular 105“, 6,2 m², schwarz 1069755 **€ 229.-**

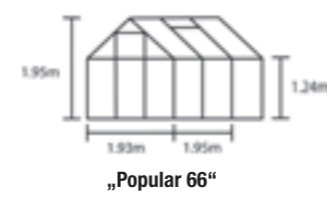

„Popular 66“

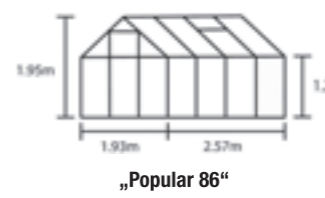

„Popular 86“

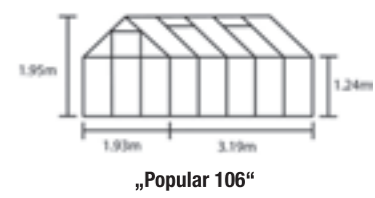

„Popular 106“

Gewächshaus	Maße B x T x H in cm (ca.)	Grundfläche in m ² (ca.)	Maße Tür B x H in cm (ca.)	Firsthöhe in cm (ca.)	Traufhöhe in cm (ca.)	Stärke Verglasung in mm (ca.)	Verglasung	Aluminium		Grün	
								Art.-Nr.	Preis	Art.-Nr.	Preis
„Popular 66“	193 x 195 x 195	3,76	60 x 160	195	124	4	HKP	1069768	€ 449.-	1069770	€ 529.-
„Popular 66“	193 x 195 x 195	3,76	60 x 160	195	124	3	Blankglas	1069767	€ 429.-	1069769	€ 499.-
„Popular 86“	193 x 257 x 195	4,96	60 x 160	195	124	4	HKP	1069772	€ 499.-	1069774	€ 579.-
„Popular 86“	193 x 257 x 195	4,96	60 x 160	195	124	3	Blankglas	1069771	€ 429.-	1069773	€ 549.-
„Popular 106“	193 x 319 x 195	6,16	60 x 160	195	124	4	HKP	1069776	€ 529.-	1069778	€ 599.-
„Popular 106“	193 x 319 x 195	6,16	60 x 160	195	124	3	Blankglas	1069775	€ 499.-	1069777	€ 549.-

Noch mehr Auswahl finden Sie online auf werkerswelt.de

Vitavia

Als Schiebe- oder Schwingtür montierbar

Inklusive Stahlfundamentrahmen

1|

Ab 499-

Gewächshaus „Eos 6000“, Smaragd

HKP
Verglasung

4 mm
Materialstärke

6,02 m²
Grundfläche

Fundament-
rahmen

1| **Gewächshaus „Eos“**

Das Gewächshaus „Eos“ ist aus eloxierten oder pulverbeschichteten Aluminiumprofilen gefertigt, die dauerhaft vor Korrosion schützen. Der stabile Stahlfundamentrahmen ist bereits im Lieferumfang enthalten. Ein bzw. zwei Belüftungsluken im Satteldach sorgen für hervorragende Wachstumsbedingungen. So bietet das Gewächshaus den optimalen Raum für die Anzucht von Setzlingen und Pflanzen.

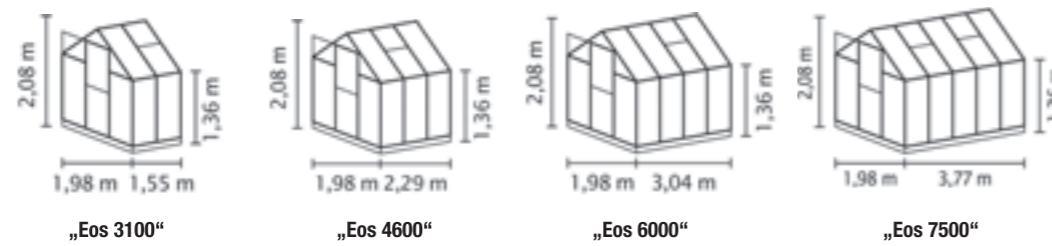

Gewächshaus	Maße B x T x H in cm (ca.)	Grundfläche in m ² (ca.)	Maße Tür B x H in cm (ca.)	Traufhöhe in cm (ca.)	Stärke Verglasung in mm (ca.)	Verglasung	Aluminium	Preis	Smaragd	Preis
„Eos 3100“	198 x 155 x 208	3,07	60 x 164	136	4	HKP	1023898	€ 499.-	1023906	€ 599.-
					6	HKP	1023899	€ 599.-	1023907	€ 699.-
„Eos 4600“	198 x 229 x 208	4,53	60 x 164	136	4	HKP	1023900	€ 629.-	1023908	€ 749.-
					6	HKP	1023901	€ 699.-	1023909	€ 849.-
„Eos 6000“	198 x 304 x 208	6,02	60 x 164	136	4	HKP	1023902	€ 749.-	1023910	€ 949.-
					6	HKP	1023903	€ 899.-	1023911	€ 999.-
„Eos 7500“	198 x 377 x 208	7,46	60 x 164	136	4	HKP	1023904	€ 849.-	1023912	€ 999.-
					6	HKP	1023905	€ 1049.-	1023913	€ 1249.-

Vitavia

Hoher Lichteinfall dank Einscheibensicherheitsglas

Mit Schiebetür

2|

Ab 699-

Gewächshaus „Merkur 11500“, Anthrazit

ESG
Verglasung

3 mm
Materialstärke

11,44 m²
Grundfläche

Fundament-
rahmen

2| **Gewächshaus „Merkur“**

Für das Anzichten von Obst, Gemüse oder Blumen im eigenen Garten verwenden Sie idealerweise das Gewächshaus „Merkur“. Das Profil besteht aus Aluminium, wodurch das Gewächshaus äußerst robust und langlebig ist. Sie finden in unserem Sortiment viele weitere Varianten des Gewächshauses „Merkur“.

Zubehör:

- Fundamentrahmen aluminium für „Merkur 6700“ 1108273 € 169.-
- Fundamentrahmen aluminium für „Merkur 8300“ 1108275 € 199.-
- Fundamentrahmen aluminium für „Merkur 9900“ 1108279 € 199.-
- Fundamentrahmen aluminium für „Merkur 11500“ 1108280 € 229.-

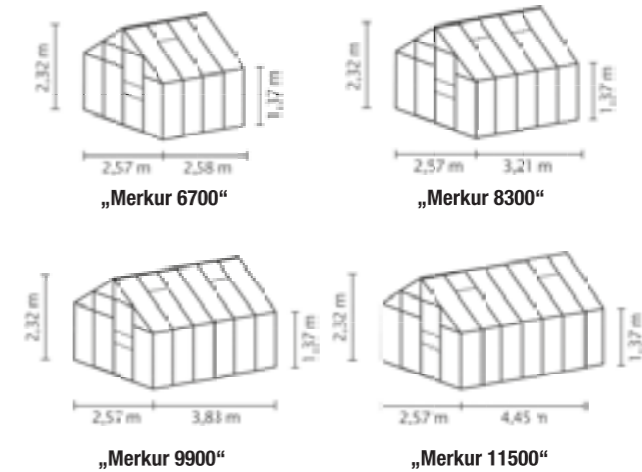

Gewächshaus	Maße B x T x H in cm (ca.)	Grundfläche in m ² (ca.)	Maße Tür B x H in cm (ca.)	Traufhöhe in cm (ca.)	Stärke Verglasung in mm (ca.)	Verglasung	Aluminium	Preis	Anthrazit	Preis	Smaragd	Preis
„Merkur 6700“	257 x 258 x 232	6,63	60 x 175	137	4	HKP	1023669	€ 699.-	1023670	€ 849.-	1023671	€ 849.-
					6	HKP	1023646	€ 899.-	1023647	€ 1049.-	1023648	€ 1049.-
					3	ESG	1023710	€ 999.-	1023711	€ 1149.-	1023668	€ 1149.-
„Merkur 8300“	257 x 321 x 232	8,25	60 x 175	137	4	HKP	1023652	€ 799.-	1023653	€ 949.-	1023654	€ 949.-
					6	HKP	1023655	€ 999.-	1023656	€ 1249.-	1023657	€ 1249.-
					3	ESG	1023649	€ 1149.-	1023650	€ 1349.-	1023651	€ 1349.-
„Merkur 9900“	257 x 383 x 232	9,84	60 x 175	137	4	HKP	1023661	€ 899.-	1023662	€ 1049.-	1023663	€ 1049.-
					6	HKP	1023664	€ 1149.-	1023665	€ 1399.-	1023666	€ 1399.-
					3	ESG	1023658	€ 1299.-	1023659	€ 1549.-	1023660	€ 1549.-
„Merkur 11500“	257 x 445 x 232	11,44	60 x 175	137	4	HKP	1023782	€ 1049.-	1023783	€ 1249.-	1023784	€ 1249.-
					6	HKP	1023785	€ 1349.-	1023786	€ 1549.-	1023787	€ 1549.-
					3	ESG	1023667	€ 1449.-	1023780	€ 1699.-	1023781	€ 1699.-

Nicht das Passende dabei? Mehr Gewächshäuser auf werkerswelt.de



1| Gewächshaus „Uranus“

Das Gewächshaus „Uranus“ der Marke VITAVIA eignet sich für eine sichere Anzucht von Pflanzen im Außenbereich. Es verfügt über eine umfangreiche Standardausstattung mit Dachfenstern für die Be- und Entlüftung, Regenrinnen und einer breiten Doppelschiebetür. Das Grundgerüst des Gewächshauses ist aus Aluminium gefertigt.

Zubehör:

- ☐ Fundamentrahmen aluminium für „Uranus 6700“ 1108273 **€ 169.-**
- ☐ Fundamentrahmen aluminium für „Uranus 8300“ 1108275 **€ 199.-**
- ☐ Fundamentrahmen aluminium für „Uranus 9900“ 1108279 **€ 199.-**
- ☐ Fundamentrahmen aluminium für „Uranus 11500“ 1108280 **€ 229.-**

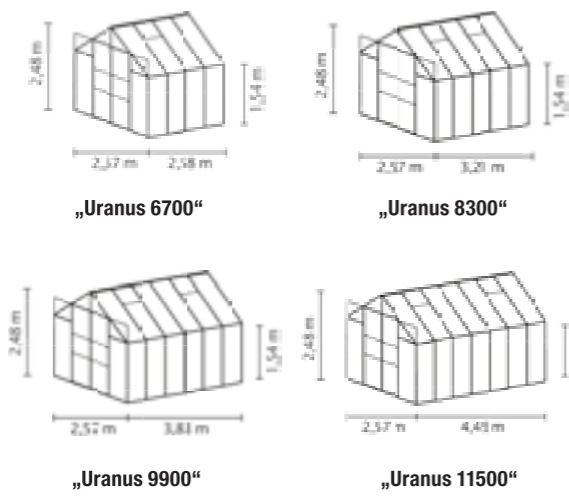

Mehr Details auf werkerswelt.de

Gewächshaus	„Uranus 6700“			„Uranus 8300“			„Uranus 9900“			„Uranus 11500“			
Maße B x T x H in cm (ca.)	257 x 258 x 248			257 x 321 x 248			257 x 383 x 248			257 x 445 x 248			
Grundfläche in m² (ca.)	6,63			8,25			9,84			11,44			
Maße Tür B x H in cm (ca.)	122 x 191			122 x 191			122 x 191			122 x 191			
Traufhöhe in cm (ca.)	154			154			154			154			
Stärke Verglasung in mm (ca.)	4	6	3	4	6	3	4	6	3	4	6	3	
Verglasung	HKP		ESG	HKP		ESG	HKP		ESG	HKP		ESG	
Aluminium	Art.-Nr.	1023914	1023915	1023916	1023923	1023924	1023925	1023926	1023927	1023928	1023929	1023930	1023931
	Preis	€ 849.-	€ 1049.-	€ 1149.-	€ 949.-	€ 1199.-	€ 1299.-	€ 1049.-	€ 1299.-	€ 1349.-	€ 1199.-	€ 1449.-	€ 1549.-
Smaragd	Art.-Nr.	1023917	1023918	1023919	1023932	1023779	1023718	1023719	1023720	1023721	1023722	1023723	1023724
	Preis	€ 949.-	€ 1199.-	€ 1349.-	€ 1049.-	€ 1349.-	€ 1449.-	€ 1249.-	€ 1499.-	€ 1649.-	€ 1349.-	€ 1699.-	€ 1799.-
Schwarz	Art.-Nr.	1023920	1023921	1023922	1023725	1023726	1023727	1023728	1023729	1023730	1023731	1023732	1023733
	Preis	€ 949.-	€ 1199.-	€ 1349.-	€ 1049.-	€ 1349.-	€ 1449.-	€ 1249.-	€ 1499.-	€ 1649.-	€ 1349.-	€ 1699.-	€ 1799.-



2| Gewächshaus „Qube“

Das Gewächshaus „Qube“ ist eine gute Wahl, um auch in kleineren Gärten Kräuter oder Setzlinge heranzuziehen. Es besteht aus Aluminium und festem Sicherheitsglas. Durch den Spitzgiebel sammelt sich auf dem Dach kein Wasser oder Schnee an. Ein oder zwei Fenster sorgen für die Belüftung, die platzsparende Schiebetür ist sicher verschließbar.

Zubehör:

- ☐ Fundamentrahmen „Qube 66“, 3,8m² schwarz 1069709 **€ 219.-**
- ☐ Fundamentrahmen „Qube 68“, 3,8m² schwarz 1069710 **€ 229.-**
- ☐ Fundamentrahmen „Qube 610“, 3,8m² schwarz 1069687 **€ 249.-**

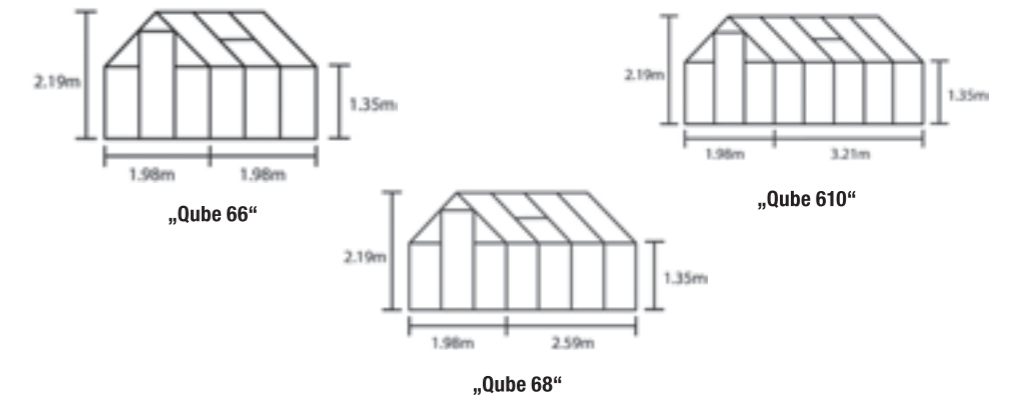

Gewächshaus	„Qube 66“	„Qube 68“	„Qube 610“
Maße B x T x H in cm (ca.)	198 x 198 x 219	198 x 259 x 219	198 x 321 x 219
Grundfläche in m² (ca.)	3,92	5,13	6,36
Maße Tür B x H in cm (ca.)	59,5 x 184	59,5 x 184	59,5 x 184
Firsthöhe in cm (ca.)	219	219	219
Traufhöhe in cm (ca.)	135	135	135
Stärke Verglasung in mm (ca.)	3	3	3
Verglasung	ESG	ESG	ESG
Farbe (Profil)	Schwarz	Schwarz	Schwarz
Art.-Nr.	1069689	1069690	1069692
Preis	€ 849.-	€ 899.-	€ 999.-

Weitere Artikelinfos auf werkerswelt.de

KGT
KREATIVE GARTENTECHNIK

Einfache Montage durch innovatives Steck- / Schraubsystem

Großes Dachfenster mit automatischem Fensterheber

Inkl. beidseitiger Regenrinnen mit Abläufen

HKP Verglasung

6 mm Materialstärke

5,15 m² Grundfläche

Fundamentrahmen

Gewächshaus „Callas III“, Pressblank

Ab **1299,-**

1| Gewächshaus „Callas“

Das Gewächshaus „Callas“ aus dem Hause KGT ist bestens für das wetterfeste Anzichten verschiedenster Pflanzen geeignet. Die hohe Firsthöhe bietet genug Platz für große Pflanzen, Kräuter und Setzlinge. Der Rahmen aus Aluminium und die klammerfreie Verglasung sorgen für Stabilität.

Die Montage ist durch ein Schraub- und Stecksystem besonders einfach. Regenwasser läuft vom Spitzgiebel in die Regenrinne. Die geteilte Drehtür ist abschließbar, das große Dachfenster verfügt über einen automatischen Fensterheber.

Zubehör:

- Fundamentrahmen für „Callas III“
 1166738 € 229.-
- Fundamentrahmen für „Callas IV“
 1166740 € 249.-
- Hängebord für „Callas III“
 1166741 € 119.-
- Hängebord für „Callas IV“
 1166742 € 139.-
- Tischgestell für „Callas III“
 1166743 € 149.-
- Tischgestell für „Callas IV“
 1166744 € 199.-
- Pflanzwanne für „Callas III“
 1166745 € 199.-
- Pflanzwanne für „Callas IV“
 1166746 € 289.-

Gewächshaus	„Callas III“	„Callas IV“
Maße B x T x H in cm (ca.)	227 x 227 x 214	227 x 300 x 214
Grundfläche in m ² (ca.)	5,15	6,81
Maße Tür B x H in cm (ca.)	71 x 183	71 x 183
Firsthöhe in cm (ca.)	214	214
Traufhöhe in cm (ca.)	149	149
Stärke Verglasung in mm (ca.)	6	6
Verglasung	HKP	HKP
Farbe (Profil)	Pressblank	Pressblank
Art.-Nr.	1166737	1166739
Preis	€ 1299,-	€ 1399,-

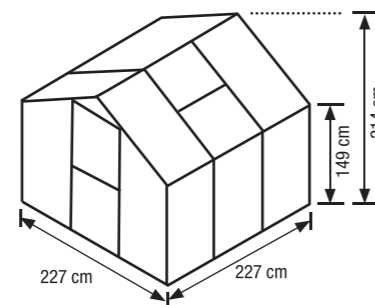

„Callas III“

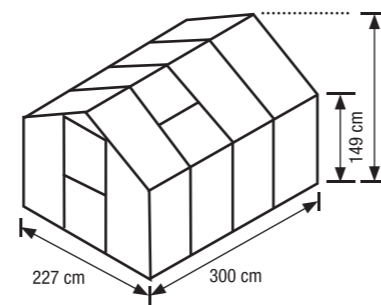

„Callas IV“

KGT
KREATIVE GARTENTECHNIK

10 mm Hohlkammerplatten aus UV-stabilisiertem Polycarbonat

Inkl. Dachfenster mit automatischem Fensterheber

Geteilte Drehtür mit abschließbarem Türdrücker

HKP Verglasung

10 mm Materialstärke

7,53 m² Grundfläche

Fundamentrahmen

Gewächshaus „Rose III“, Pressblank

Ab **1499,-**

2| Gewächshaus „Rose“

Das KGT Gewächshaus „Rose“ bietet Ihren Pflanzen sowohl in warmen als auch in kalten Jahreszeiten umfassenden Schutz und die idealen Voraussetzungen für das bestmögliche Wachstum. Die stabile Aluminium-Konstruktion mit den durchgängigen First-, Rinnen- und Bodenprofilen sowie die UV-beständigen 10 mm ISO-Hohlkammerplatten mit sicherer Verglasungstechnik (ohne Klammern und Kunststoffleisten) sorgen für Stabilität und Langlebigkeit. Dank der geteilten Drehtür mit abschließbarem Türdrücker, dem Rückwandfenster mit Handaufsteller und dem breiten Dachfenster mit automatischem Fensterheber ist eine optimale Belüftung Ihrer Pflanzen gewährleistet. Die Montage ist durch die einfache Steck-Schraub-Verbindungstechnik simpel und selbst durchführbar.

Zubehör:

- Fundamentrahmen Pressblank für „Rose II“
 1024144 € 249.-
- Fundamentrahmen Pressblank für „Rose III“
 1024229 € 299.-
- Fundamentrahmen Pressblank für „Rose IV“
 1024147 € 349.-

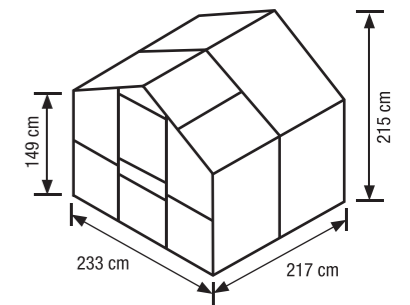

„Rose II“

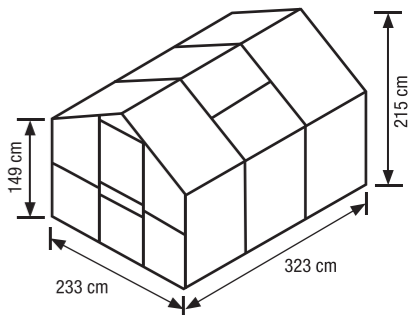

„Rose III“

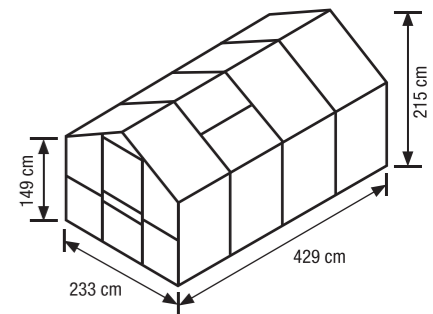

„Rose IV“

Gewächshaus	„Rose II“		„Rose III“		„Rose IV“	
Maße B x T x H in cm (ca.)	233 x 217 x 215		233 x 323 x 215		233 x 429 x 215	
Grundfläche in m ² (ca.)	5,06		7,53		10	
Maße Tür B x H in cm (ca.)	76 x 185		76 x 185		76 x 185	
Traufhöhe in cm (ca.)	149		149		149	
Stärke Verglasung in mm (ca.)	10		10		10	
Verglasung	HKP		HKP		HKP	
Farbe (Profil)	Art.-Nr.	Preis	Art.-Nr.	Preis	Art.-Nr.	Preis
Pressblank	1024141	€ 1499,-	1024224	€ 1699,-	1024150	€ 1999,-
Anthrazitgrau	1024143	€ 1899,-	1024151	€ 2099,-	1024148	€ 2399,-
Moosgrün	1024142	€ 1899,-	-	-	1024149	€ 2399,-

Nicht das Passende dabei? Mehr Gewächshäuser auf werkerswelt.de



Vitavia

Tür vorbereitet für Vorhängeschloss

Mit vier Dachfenstern

ESG
Verglasung

3 mm
Materialstärke

9,89 m²
Grundfläche

X
Fundament-
rahmen

Gewächshaus „Cassandra 9900“, Schwarz mit Siola Sandsteinsockel

Ab 1649,-

1| Gewächshaus „Cassandra“

Das hochwertige Gewächshaus der „Cassandra“-Serie von VITAVIA ist für einen steinernen Sockel ausgelegt und erlangt so eine wohnliche Atmosphäre. Das Grundgerüst ist aus robustem Aluminium gefertigt und mit kristallklarem Einscheibensicherheitsglas verkleidet. Zur Be- und Entlüftung des Hauses sind vier praktische Dachfenster eingebaut, während die großzügige Doppelschiebetür den einfachen und komfortablen Zugang ermöglicht. Des Weiteren ist das Gewächshaus „Cassandra“ mit einer Regenrinne ausgestattet. Das Produkt wird inklusive Montagematerial und -anleitung geliefert und ist in unserem Sortiment in unterschiedlichen Varianten verfügbar.

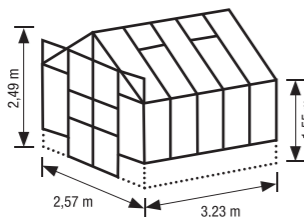

„Cassandra 8300“

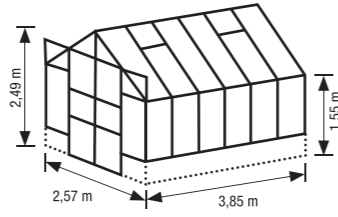

„Cassandra 9900“

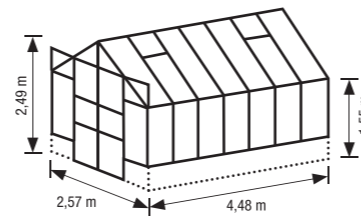

„Cassandra 11500“

Eine Vielzahl an Produkten online bestellen und bequem liefern lassen. Schauen Sie direkt auf **werkerwelt.de**



Gewächshaus	„Cassandra 8300“		„Cassandra 9900“		„Cassandra 11500“							
Maße B x T x H in cm (ca.)	257 x 323 x 249		257 x 385 x 249		257 x 448 x 249							
Grundfläche in m ² (ca.)	8,3		9,89		11,51							
Maße B x H Tür in cm (ca.)	122 x 194		122 x 194		122 x 194							
Traufhöhe in cm (ca.)	155		155		155							
Stärke Verglasung in mm (ca.)	3		3		3							
Verglasung	ESG		ESG		ESG							
Farbe	Aluminium	Schwarz	Aluminium	Schwarz	Aluminium	Schwarz						
Ohne Steinsockel	1107966	€ 1649,-	1107969	€ 1849,-	1023672	€ 1799,-	1023675	€ 2099,-	1023678	€ 1949,-	1023681	€ 2199,-
Siola Sandsteinsockel	1107967	€ 2749,-	1107923	€ 2999,-	1023673	€ 3249,-	1023676	€ 3599,-	1023679	€ 3449,-	1023682	€ 3799,-
Siola Anthrazitsockel	1107968	€ 2749,-	1107924	€ 2999,-	1023674	€ 3249,-	1023677	€ 3599,-	1023680	€ 3449,-	1023683	€ 3799,-



JULIANA

Rostfreier Türgriff mit integriertem Schloss

Besonders niedrige Türschwelle

Extragroße Seitenhöhe

ESG
Verglasung

3 mm
Materialstärke

6,61 m²
Grundfläche

X
Fundament-
rahmen

Gewächshaus „Compact 6,6“, Aluminium

Ab 1699,-

2| Gewächshaus „Compact“

Mit dem Gewächshaus „Compact“ finden Ihre Setzlinge ein optimales Zuhause, um heranwachsen zu können. Es vereint eine hohe Qualität, funktionelle Details und ein schickes Design. Regenrinnen und -fallrohre sind im Lieferumfang enthalten und ein bzw. zwei Fenster im Dachbereich sorgen für ideale Klimabedingungen im Inneren. Das hochwertige Aluminiumgestell ist in unserem Sortiment auch in unterschiedlichen Größen und Farben erhältlich.

- Zubehör:**
- Metallfundamentrahmen schwarz für „Compact 5“
1069721 € 249,-
 - Metallfundamentrahmen schwarz für „Compact 6,6“
1069722 € 279,-
 - Metallfundamentrahmen schwarz für „Compact 8,2“
1069723 € 299,-

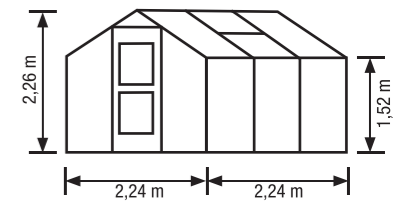

„Compact 5“

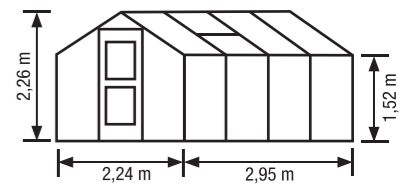

„Compact 6,6“

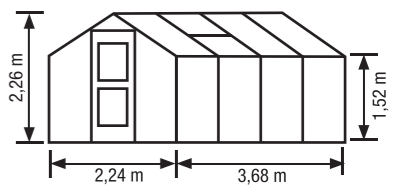

„Compact 8,2“

Gewächshaus	„Compact 5“		„Compact 6,6“		„Compact 8,2“							
Maße B x T x H in cm (ca.)	224 x 224 x 226		224 x 295 x 226		224 x 368 x 226							
Grundfläche in m ² (ca.)	5,02		6,61		8,24							
Maße Tür B x H in cm (ca.)	64 x 190		64 x 190		64 x 190							
Traufhöhe in cm (ca.)	152		152		152							
Stärke Verglasung in mm (ca.)	3	10	3	10	3	10						
Verglasung	ESG	HKP	ESG	HKP	ESG	HKP						
Farbe (Profil)	Art.-Nr.	Preis	Art.-Nr.	Preis	Art.-Nr.	Preis	Art.-Nr.	Preis	Art.-Nr.	Preis	Art.-Nr.	Preis
Aluminium	1069867	€ 1699,-	1069869	€ 1699,-	1069871	€ 1799,-	1069873	€ 1799,-	1069875	€ 1899,-	1069881	€ 1899,-
Anthrazit	1069868	€ 1899,-	1069870	€ 1899,-	1069872	€ 1999,-	1069874	€ 1999,-	1069876	€ 2099,-	1069882	€ 2099,-

Weitere Ausführungen auf **werkerwelt.de**



HKP
ESG
HKP
10 mm
Materialstärke
ESG
3 mm
Materialstärke
10,09 m²
Grundfläche

Gewächshaus „Zeus 10000“, Aluminium

Ab 2149,-

1| Gewächshaus „Zeus“

Für eine sichere Anzucht und Kultivierung von Pflanzen bei jedem Wetter eignet sich das Gewächshaus „Zeus“ der Marke VITAVIA. Es besteht aus Aluminiumprofilen und kombiniert eine großzügige Grundfläche mit an-

genehmer Raumhöhe. Das Dach besteht aus robusten Hohlkammerplatten und die Wände wahlweise aus Hohlkammerplatten oder Einscheibensicherheitsglas. Die geteilte Drehtür verfügt über eine Vorrichtung zur

Anbringung eines Schlosses. Das Gewächshaus kann direkt auf der vorbereiteten Fundamentfläche verankert werden, sodass kein separater Fundamentrahmen benötigt wird.

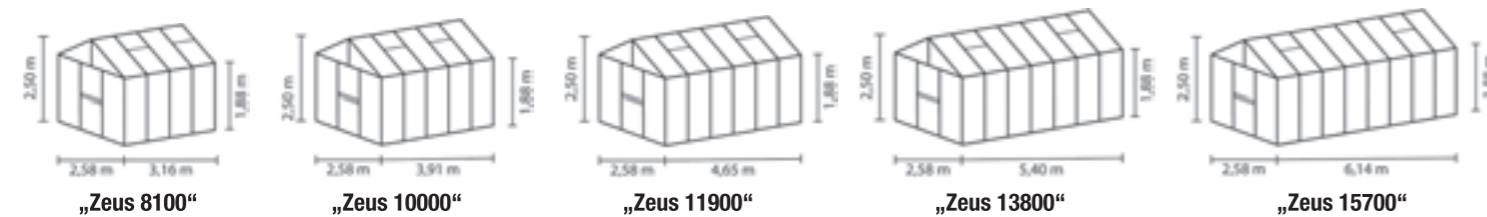

Gewächshaus	„Zeus 8100“			„Zeus 10000“			„Zeus 11900“			„Zeus 13800“			„Zeus 15700“		
Maße B x T x H in cm (ca.)	258 x 316 x 250			258 x 391 x 250			258 x 465 x 250			258 x 540 x 250			258 x 614 x 250		
Grundfläche in m ² (ca.)	8,15			10,09			12,0			13,93			15,84		
Maße Tür B x H in cm (ca.)	85 x 174			85 x 174			85 x 174			85 x 174			85 x 174		
Traufhöhe in cm (ca.)	188			188			188			188			188		
Dachstärke in mm (ca.)	10	10	16	10	10	16	10	10	16	10	10	16	10	10	16
Wandstärke in mm (ca.)	10	3	16	10	3	16	10	3	16	10	3	16	10	3	16
Verglasung Dach	HKP	HKP	HKP	HKP	HKP	HKP	HKP	HKP	HKP	HKP	HKP	HKP	HKP	HKP	HKP
Verglasung Wand	HKP	ESG	HKP	HKP	ESG	HKP	HKP	ESG	HKP	HKP	ESG	HKP	HKP	ESG	HKP
Aluminium	1023799	1023684	1023800	1023801	1023688	1023802	1023803	1023877	1023804	1023805	1023881	1023806	1023807	1023885	1023888
Preis	€ 2149,-	€ 2199,-	€ 2449,-	€ 2449,-	€ 2499,-	€ 2699,-	€ 2699,-	€ 2799,-	€ 2999,-	€ 2999,-	€ 3199,-	€ 3499,-	€ 3399,-	€ 3499,-	€ 3799,-
Schwarz	1023686	1023685	1023687	1023875	1023689	1023876	1023879	1023878	1023880	1023883	1023882	1023884	1023887	1023886	1023889
Preis	€ 2499,-	€ 2599,-	€ 2699,-	€ 2799,-	€ 2849,-	€ 3149,-	€ 3149,-	€ 3149,-	€ 3499,-	€ 3499,-	€ 3499,-	€ 3849,-	€ 3699,-	€ 3799,-	€ 3999,-



HKP
Verglasung
10 mm
Materialstärke
9,59 m²
Grundfläche
Fundament-
rahmen

Gewächshaus „Lilie III“, Anthrazitgrau

Ab 2499,-

2| Gewächshaus „Lilie“

Das KGT Gewächshaus „Lilie“ bietet Ihren Pflanzen sowohl in warmen als auch in kalten Jahreszeiten umfassenden Schutz und die idealen Voraussetzungen für das bestmögliche Wachstum. Die stabile Aluminium-Konstruktion mit den durchgängigen First-, Rinnen- und Bodenprofilen sowie die UV-beständigen 10 mm ISO-Hohlkammerplatten mit sicherer Verglasungstechnik (ohne Klammern und Kunststoffleisten) sorgen für Stabilität und Langlebigkeit. Dank der geteilten Drehtür mit abschließbarem Türdrücker, dem Rückwandfenster mit Handaufsteller und dem breiten Dachfenster mit automatischem Fensterheber ist eine optimale Belüftung Ihrer Pflanzen gewährleistet. Das Gewächshaus „Lilie“ zeichnet sich durch die sehr hohe Stehwandhöhe von ca. 1,83 m aus. Dadurch wird das Gärtnern noch komfortabler. Die Montage ist durch die einfache Steck-Schraub-Verbindungstechnik simpel und selbst durchführbar.

Zubehör:
Fundamentrahmen pressblank für „Lilie III“ 1024070 € 329,-
Fundamentrahmen pressblank für „Lilie IV“ 1024106 € 379,-

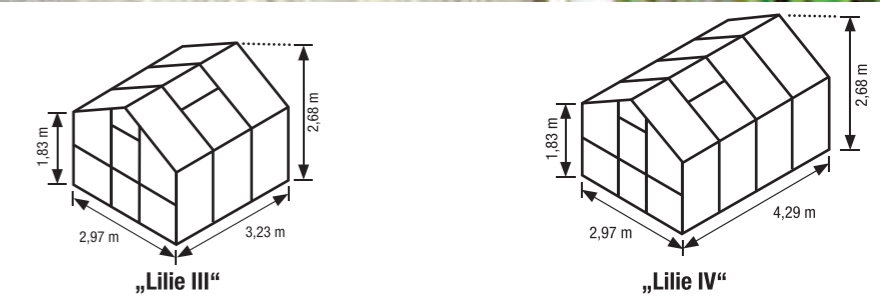

Gewächshaus	„Lilie III“			„Lilie IV“		
Maße B x T x H in cm (ca.)	297 x 323 x 268			297 x 429 x 268		
Grundfläche in m ² (ca.)	9,59			12,74		
Maße Tür B x H in cm (ca.)	76 x 204			76 x 204		
Traufhöhe in cm (ca.)	183			183		
Stärke Verglasung in mm (ca.)	10			10		
Verglasung	HKP			HKP		
Farbe (Profil)	Pressblank	Moosgrün	Anthrazitgrau	Pressblank	Moosgrün	Anthrazitgrau
Art.-Nr.	1024169	1024170	1024082	1024110	1024109	1024107
Preis	€ 2499,-	€ 3099,-	€ 3099,-	€ 2799,-	€ 3499,-	€ 3499,-

Nicht das Passende dabei? Mehr Gewächshäuser auf werkerswelt.de



Mehrere Fenster für eine optimale Belüftung

JULIANA

- ESG
Verglasung
- 3 mm
Materialstärke
- 21,45 m²
Grundfläche
- X
Fundament-
rahmen

Gewächshaus „Gärtner 21,4“, Aluminium

Ab **3999,-**

1| **Gewächshaus „Gärtner“**

Mit Stabilität und Eleganz überzeugt das Gewächshaus aus der Serie „Gärtner“. Besonders das langlebige Aluminium sorgt für ein optimales Grundgerüst und ermöglicht Ihnen eine geschützte Anzucht von Kräutern und Setzlingen. Ausgestattet ist das „Gärtner“ mit Regenrinnen und -fallrohren sowie mehreren Fenstern zur optimalen Belüftung Ihrer Pflanzen. Sie finden das Gewächshaus „Gärtner“ in unserem Sortiment in verschiedenen Ausführungen.

Zubehör:

- Fundamentrahmen schwarz für „Gärtner 16,2“ 1069727
- Fundamentrahmen schwarz für „Gärtner 18,8“ 1069728
- Fundamentrahmen schwarz für „Gärtner 21,4“ 1069729

€ 379,-

€ 389,-

€ 399,-



Detailansicht Tür



Gewächshaus	„Gärtner 16,2“		„Gärtner 18,8“		„Gärtner 21,4“	
Maße B x T x H in cm (ca.)	368 x 439 x 287		368 x 511 x 287		368 x 583 x 287	
Grundfläche in m ² (ca.)	16,16		18,8		21,45	
Maße Tür B x H in cm (ca.)	135,5 x 190		135,5 x 190		135,5 x 190	
Traufhöhe in cm (ca.)	172		172		172	
Stärke Verglasung in mm (ca.)	3	10	3	10	3	10
Verglasung	ESG		HKP		ESG	
Farbe (Profil)	Art.-Nr.	Preis	Art.-Nr.	Preis	Art.-Nr.	Preis
Aluminium	1069864	€ 3999,-	1069789	€ 3999,-	1069791	€ 4399,-
Anthrazit	1069788	€ 4699,-	1069790	€ 4699,-	1069792	€ 4999,-



Inkl. Regenrinne und zwei Regenfallrohren

Große Doppelschiebetür

- HKP
ESG
- HKP
6 mm
Materialstärke
- ESG
3 mm
Materialstärke
- 6,45 m²
Grundfläche
- X
Fundament-
rahmen

Pultdachgewächshaus „Freya 7600“, Anthrazit

Ab **999,-**

2| **Pultdachgewächshaus „Freya“**

Im Gewächshaus „Freya“ finden Ihre Setzlinge und Kräuter den idealen Anzuchtort. Das Modell ist aus robustem Aluminium hergestellt und mit einem modernen Pultdach ausgestattet. So bietet es auch bei einer kleinen Grundfläche viel Platz und eine angenehme Arbeitshöhe. Die Wandverglasung besteht wahlweise aus Hohlkammerplatten oder Einscheibensicherheitsglas, während das Dach immer in Hohlkammerplatten eingedeckt ist und somit vor direkter Sonneneinstrahlung schützt. Eine Regenrinne sowie zwei Regenfallrohre sind bereits im Lieferumfang enthalten.



Variante Aluminium

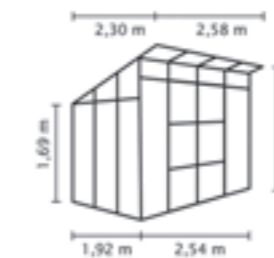

„Freya 5900“

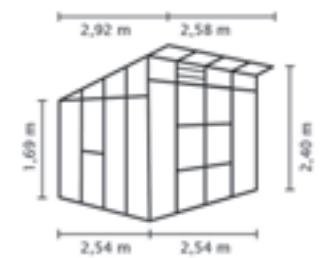

„Freya 7600“

Zubehör:

- Fundamentrahmen aluminium für „Freya 5900“ 1107995 € 139,-
- Fundamentrahmen aluminium für „Freya 7600“ 1108273 € 169,-

Passendes Zubehör für Ihr Gewächshaus finden Sie online unter werkerswelt.de



Gewächshaus	Maße B x T x H in cm (ca.)	Grundfläche in m ² (ca.)	Maße Tür B x H in cm (ca.)	Firsthöhe in cm (ca.)	Traufhöhe in cm (ca.)	Dachstärke in mm (ca.)	Verglasung Dach	Wandstärke in mm (ca.)	Verglasung Wand	Aluminium	Preis	Anthrazit	Preis
„Freya 5900“	254 x 192 x 225	4,88	122 x 192	225	169	6	HKP	6	HKP	1023890	€ 999,-	1023766	€ 1149,-
								3	ESG	1023767	€ 999,-	1023768	€ 1249,-
„Freya 7600“	254 x 254 x 240	6,45	122 x 192	240	169	6	HKP	6	HKP	1023769	€ 1249,-	1023770	€ 1449,-
								3	ESG	1023771	€ 1249,-	1023772	€ 1499,-

Finden Sie die ganze Artikelvielfalt online auf werkerswelt.de



1 | Pultdachgewächshaus „Linea“

Das KGT Pultdachgewächshaus „Linea“ bietet Ihren Pflanzen sowohl in warmen als auch in kalten Jahreszeiten umfassenden Schutz und die idealen Voraussetzungen für das bestmögliche Wachstum. Das Gewächshaus „Linea“ besticht durch sein modernes Design und puristisch klare Linienführung. Das Pultdach hebt sich von den klassischen Gewächshaus-Typen ab und setzt klare Designakzente. Die robuste Aluminium-Konstruktion mit hochstabilen Aluminiumprofilen sorgt neben den UV-beständigen 10 mm ISO-Hohlkammerplatten mit sicherer Verglasungstechnik (ohne Klammern und Kunststoffleisten) für Stabilität, Langlebigkeit und eine hohe Schneelast von ca. 125 kg/m². Dank der geteilten Drehtür mit abschließbarem Türdrücker, dem Rückwandfenster und den breiten Oberlichtern mit Handaufstellern ist eine optimale Belüftung Ihrer

Pflanzen gewährleistet. Die Montage ist durch die einfache Steck-Schraub-Verbindungstechnik simpel und selbst durchführbar.

Zubehör:

- Hängebord für „Linea I“ 1024126 € 109,-
- Tischgestell für „Linea II“ 1024165 € 159,-
- Pflanzwanne für „Linea I“ 1024124 € 199,-
- Fundamentrahmen pressblank für „Linea I“ 1024139 € 229,-
- Fundamentrahmen pressblank für „Linea II“ 1024179 € 299,-

Gewächshaus	„Linea I“		„Linea II“	
Maße B x T x H in cm (ca.)	233 x 110 x 220		297 x 204 x 215	
Grundfläche in m ² (ca.)	2,56		6,06	
Maße Tür B x H in cm (ca.)	76 x 185		76 x 185	
Firsthöhe in cm (ca.)	220		215	
Traufhöhe in cm (ca.)	202		193	
Stärke Verglasung in mm (ca.)	10		10	
Verglasung	HKP		HKP	
Farbe (Profil)	Pressblank	Anthrazitgrau	Pressblank	Anthrazitgrau
Art.-Nr.	1024108	1024138	1024174	1024213
Preis	€ 1499,-	€ 1899,-	€ 1899,-	€ 2299,-

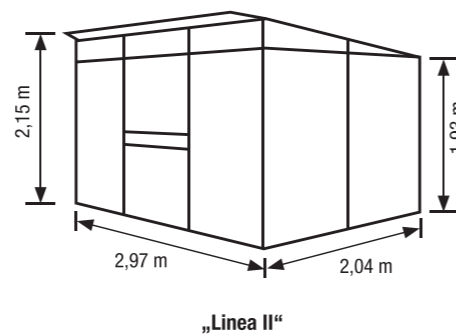
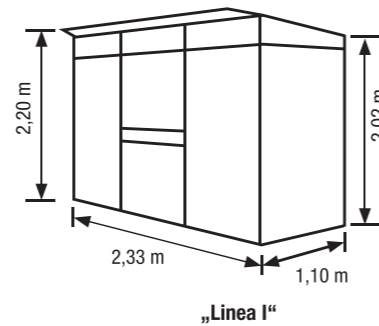

2 | Pultdachgewächshaus „Aura“

Das große Pultdachgewächshaus „Aura“ aus dem Hause VITAVIA bietet neben einer umfangreichen Ausstattung auch besonders viel Platz zum Anpflanzen von Blumen, Gemüse und mehr. Das Gestell besteht aus robustem Aluminium mit einer Dachverglasung aus Hohlkammerplatten. Die praktischen Fenster öffnen zum Be- und Entlüften regensicher nach unten. Darüber hinaus besitzt das Gewächshaus eine große Schiebetür,

die wahlweise an der Front oder an der Seite eingebaut werden kann. Das Gewächshaus kann direkt auf der vorbereiteten Fundamentfläche verankert werden, sodass kein separater Fundamentrahmen benötigt wird. Bei uns können Sie das Gewächshaus in unterschiedlichen Größen und mit einer Wandverglasung aus Einscheibensicherheitsglas oder Hohlkammerplatten erhalten.

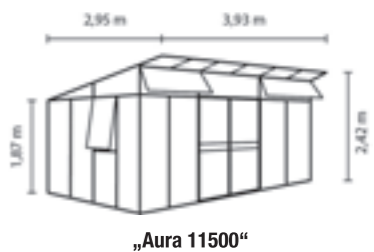
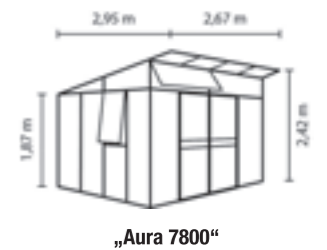

Gewächshaus	„Aura 7800“		„Aura 11500“	
	Aluminium	Weiß	Aluminium	Weiß
Maße B x T x H in cm (ca.)	267 x 295 x 242		393 x 295 x 242	
Grundfläche in m ² (ca.)	7,88		11,59	
Maße Tür B x H in cm (ca.)	119 x 177		119 x 177	
Firsthöhe in cm (ca.)	242		242	
Traufhöhe in cm (ca.)	187		187	
Dachstärke in mm (ca.)	10		10	
Wandstärke in mm (ca.)	3	10	3	10
Verglasung Dach	HKP	HKP	HKP	HKP
Verglasung Wand	ESG	HKP	ESG	HKP
Farbe (Profil)	Aluminium	Weiß	Aluminium	Weiß
Art.-Nr.	1023751	1023755	1023752	1023756
Preis	€ 2049,-	€ 2299,-	€ 2149,-	€ 2449,-

Weitere Angebote auf werkerswelt.de

Nicht das Passende dabei? Mehr Gewächshäuser auf werkerswelt.de

KGT
KREATIVE GARTENTECHNIK

6 mm Hohlkammerplatten aus UV-stabilisiertem Polycarbonat

Sichere, innovative Verglasungstechnik

Mit Dachfenster inkl. Handaufsteller

HKP
Verglasung

6 mm
Materialstärke

5,15 m²
Grundfläche

X
Fundament-
rahmen

Gewächshaus „Rhodo III“, Pressblank

Ab 999,-

Gewächshaus	„Rhodo III“	„Rhodo IV“		
Maße B x T x H in cm (ca.)	227 x 227 x 204	227 x 300 x 204		
Grundfläche in m ² (ca.)	5,15	6,81		
Maße B x H Tür in cm (ca.)	71 x 177	71 x 177		
Stärke Verglasung in mm (ca.)	6	6		
Verglasung	HKP	HKP		
Farbe (Profil)	Art.-Nr.	Preis	Art.-Nr.	Preis
Pressblank	1024063	€ 999,-	1024132	€ 1199,-

Vitavia

Zur sicheren Anzucht von Pflanzen im Außenbereich

Hoher Lichteinfall dank Einscheibensicherheitsglas

Mit breiter Doppelschiebetür

ESG
Verglasung

3 mm
Materialstärke

6,81 m²
Grundfläche

X
Fundament-
rahmen

Gewächshaus „Dione 6700“

Ab 999,-

Gewächshaus	„Dione 5000“	„Dione 6700“	„Dione 8300“	„Dione 9900“	„Dione 11500“	
Maße B x T x H in cm (ca.)	264 x 195 x 255	264 x 258 x 255	264 x 321 x 255	264 x 383 x 255	264 x 445 x 255	
Grundfläche in m ² (ca.)	5,15	6,81	8,47	10,11	11,75	
Maße Tür B x H in cm (ca.)	122 x 200	122 x 200	122 x 200	122 x 200	122 x 200	
Firsthöhe in cm (ca.)	254,5	254,5	254,5	254,5	254,5	
Traufhöhe in cm (ca.)	124	124	124	124	124	
Verglasung	ESG	ESG	ESG	ESG	ESG	
Stärke Verglasung in mm (ca.)	3	3	3	3	3	
Farbe (Profil)	Art.-Nr.	Preis	Art.-Nr.	Preis	Art.-Nr.	Preis
Aluminium	1023773	€ 999,-	1023775	€ 1249,-	1023778	€ 1399,-
Schwarz	-	-	1023776	€ 1399,-	-	-
Smaragd	1023774	€ 1199,-	1023777	€ 1399,-	1023809	€ 1599,-

1| Gewächshaus „Rhodo“

Das KGT Gewächshaus „Rhodo“ bietet Ihren Pflanzen sowohl in warmen als auch in kalten Jahreszeiten umfassenden Schutz und die idealen Voraussetzungen für das bestmögliche Wachstum. Die stabile Aluminium-Konstruktion mit den durchgängigen First- und Bodenprofilen sowie die UV-beständigen 6 mm ISO-Hohlkammerplatten mit sicherer Verglasungstechnik (ohne Klammern und Kunststoffleisten) sorgen für Stabilität und Langlebigkeit. Dank der leichtgängigen Schiebetür und dem breiten Dachfenster mit Handaufsteller ist eine optimale Belüftung Ihrer Pflanzen gewährleistet. Die Montage ist durch die einfache Steck-Schraub-Verbindungstechnik simpel und selbst durchführbar.

Zubehör:

- Fundamentrahmen pressblank für „Rhodo III“ 1024060 € 249,-
- Fundamentrahmen pressblank für „Rhodo IV“ 1024129 € 279,-

„Rhodo III“

„Rhodo IV“

2| Gewächshaus „Dione“

Im Gewächshaus „Dione“ von VITAVIA können Setzlinge sowie Zier- und Nutzpflanzen vor Kälte und Wetter geschützt angezchtet werden. Das Gestell besteht aus eloxiertem Aluminium und widersteht Korrosion besonders gut. Die Verglasung ist aus Einscheiben-Sicherheitsglas gefertigt. Zwei Fenster im Spitzgiebel lassen Frischluft herein. Die große Doppelschiebetür ist für zusätzliche Sicherheit abschließbar.

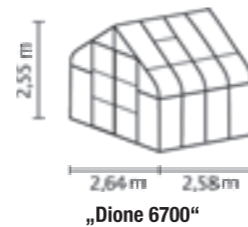

Mehr Skizzen auf werkerswelt.de

Vitavia

Belüftung im Spitzdach und durch Seitenfenster

Kombiverglasung aus HKP und ESG

Inkl. Stahlfundamentrahmen

HKP
ESG

HKP 6 mm
Materialstärke

ESG 3 mm
Materialstärke

9 m²
Grundfläche

X
Fundament-
rahmen

Gewächshaus „Juno 9000“, Smaragd

Ab 879,-

Gewächshaus	Maße B x T x H in cm (ca.)	Grundfläche in m ² (ca.)	Maße Tür B x T in cm (ca.)	Traufhöhe in cm (ca.)	Dachstärke in mm (ca.)	Wandstärke in mm (ca.)	Verglasung Dach	Verglasung Wand	Inkl. Fundament	Farbe (Profil)	Art.-Nr.	Preis
„Juno 4500“	253 x 221 x 263	4,5	62 x 177	188	6	3	HKP	ESG	Ja	Aluminium	1023744	€ 879,-
										Smaragd	1023745	€ 999,-
										Weiß	1023746	€ 999,-
„Juno 9000“	383 x 331 x 283	9	80 x 177	188	6	3	HKP	ESG	Ja	Aluminium	1023747	€ 1999,-
										Smaragd	1023749	€ 2299,-
										Weiß	1023750	€ 2299,-
										Schwarz	1023748	€ 2299,-

HALLE GREENHOUSES
EST. 1934

Leichtgängige Doppelschiebetür

Grundfläche von 9 m²

Seitliches Fenster zur Belüftung

ESG 3 mm
Materialstärke

9 m²
Grundfläche

X
Fundament-
rahmen

HKP 6 mm
Materialstärke

ESG

Gewächshaus „Atrium“, Grün

2799,-

Gewächshaus	Maße B x T x H in cm (ca.)	Grundfläche in m ² (ca.)	Maße Tür B x H in cm (ca.)	Traufhöhe in cm (ca.)	Dachstärke in mm (ca.)	Wandstärke in mm (ca.)	Verglasung Dach	Verglasung Wand	Farbe (Profil)	Art.-Nr.	Preis
„Atrium“	375 x 375 x 287	9	89 x 180	182	6	3	HKP	ESG	Grün	1069866	€ 2799,-

3| Gewächshaus „Juno“

Mit dem Pavillon-Gewächshaus „Juno“ erhalten Sie einen eleganten und zugleich gut geschützten Lebensraum für Ihre Pflanzen. Dank dem Fundamentrahmen und dem robusten Aluminiumgestell steht das Gewächshaus besonders sicher und ist überaus langlebig. Das „Juno“ ist mit mehreren Fenstern ausgestattet und in unserem Gewächshaus-Sortiment in verschiedenen Größen und Farben erhältlich.

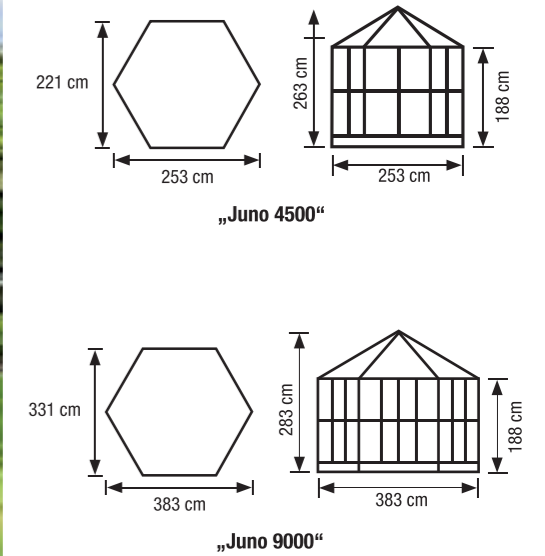

4| Gewächshaus „Atrium“

Das moderne Pavillon-Gewächshaus „Atrium“ zielt nicht nur Ihren Garten, sondern eignet sich hervorragend zum Anzichten von Kräutern, Setzlingen oder anderen Pflanzen. Das grüne Aluminiumgestell wird seitlich mit Sicherheitsglas und oben mit stabilen Doppelschiebetüren bedeckt. Durch die leichtgängige Doppelschiebetür lassen sich außerdem bequem Töpfe oder weitere sperrige Gegenstände hineinbringen.

1069866 € 2799,-

Zubehör:
Fundamentrahmen schwarz für „Atrium“ 1069716 € 269,-

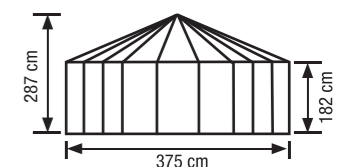



1| Gewächshaus „Oase“

Der Serienname „Oase“ ist bei diesem Haus Programm: Mit seiner besonderen Form bietet das Gewächshaus einen eleganten Lebensraum für Ihre Pflanzen. Das „Oase“ verfügt über zwei gegenüberliegende Seitenfenster und eine teilbare Doppeltür, sodass es sich optimal zum leidenschaftlichen Gärtnern bei jeder Wetterlage eignet.

- Zubehör:**
 Fundamentrahmen schwarz für „Oase 8,8“ 1069805 € 279.-
 Fundamentrahmen schwarz für „Oase 13,5“ 1069806 € 379.-



„Oase 8,8“



„Oase 13,5“

Gewächshaus	Maße B x T x H in cm (ca.)	Grundfläche in m² (ca.)	Maße Tür B x H in cm (ca.)	Traufhöhe in cm (ca.)	Stärke Verglasung in mm (ca.)	Verglasung	Farbe (Profil)	Art.-Nr.	Preis
„Oase 8,8“	296 x 296 x 279	8,76	136 x 190	192	3	ESG	Aluminium	1069748	€ 3599.-
							Anthrazit	1069749	€ 3899.-
„Oase 13,5“	368 x 368 x 307	13,54	136 x 190	192	3	ESG	Aluminium	1069825	€ 4299.-
							Anthrazit	1069826	€ 4699.-



3| Gewächshaus „Premium“

Um Ihre Setzlinge und Pflanzen sorgfältig heranzuzüchten, bietet sich das Gewächshaus „Premium“ optimal an. Durch die großzügige teilbare Doppeldrehtür gelangen Sie in den Innenraum. Eingedeckt ist das „Premium“ wahlweise mit Hohlkammerplatten oder Einschleibensicherheitsglas und ein bzw. zwei Dachfenster sorgen für ein ideales Raumklima für Ihre Ernte und Blütenpracht.

- Zubehör:**
 Fundamentrahmen schwarz für „Premium 8,8“ 1069724 € 269.-
 Fundamentrahmen schwarz für „Premium 10,9“ 1069725 € 279.-
 Fundamentrahmen schwarz für „Premium 13,0“ 1069726 € 349.-

Weitere Artikelinfos auf werkerswelt.de

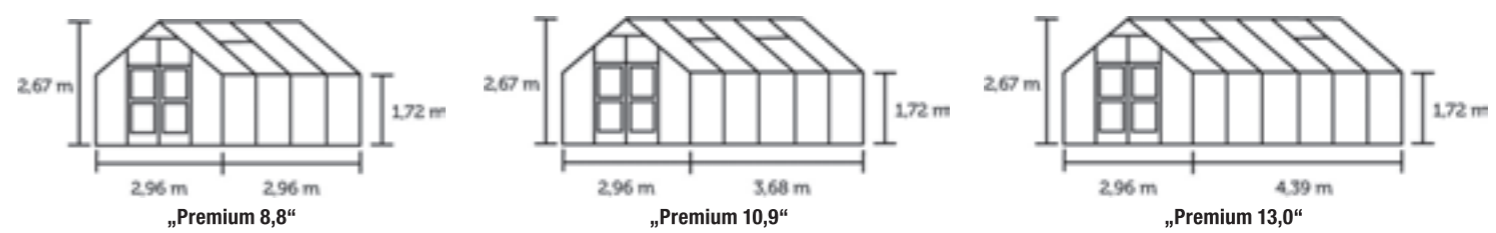

Gewächshaus	Maße B x T x H in cm (ca.)	Grundfläche in m² (ca.)	Maße Tür B x H in cm (ca.)	Traufhöhe in cm (ca.)	Stärke Verglasung in mm (ca.)	Verglasung	Aluminium	Preis	Anthrazit	Preis
„Premium 8,8“	296 x 296 x 267	8,76	136 x 190	172	10	HKP	1069883	€ 2699.-	1069884	€ 3199.-
					3	ESG	1069877	€ 2699.-	1069878	€ 3199.-
„Premium 10,9“	296 x 368 x 267	10,89	136 x 190	172	10	HKP	1069885	€ 2899.-	1069859	€ 3399.-
					3	ESG	1069879	€ 2899.-	1069880	€ 3399.-
„Premium 13,0“	296 x 439 x 267	12,99	136 x 190	172	10	HKP	1069862	€ 3099.-	1069863	€ 3499.-
					3	ESG	1069860	€ 3099.-	1069861	€ 3499.-



2| Gewächshaus „Grand Oase“

Errichten Sie mit dem Gewächshaus „Grand Oase“ den neuen Familienmittelpunkt in Ihrem Garten. Es ist nicht nur ideal zur Anzucht von Setzlingen und Kräutern geeignet, sondern bietet zudem viel Platz für eine gemütliche Sitzecke. Die große Doppeltür an der langen Seite sowie die beiden gegenüberliegenden Fenster sorgen für ein optimales Raumklima und unterstreichen gleichzeitig die Großzügigkeit und den Freiraum, den Ihnen dieses Gewächshaus bietet.

- Zubehör:**
 Fundamentrahmen schwarz für „Grand Oase 13“ 1069730 € 349.-

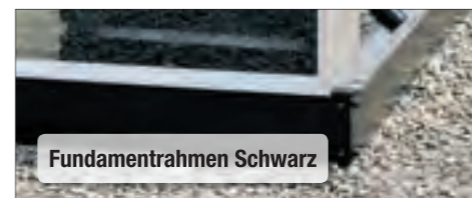
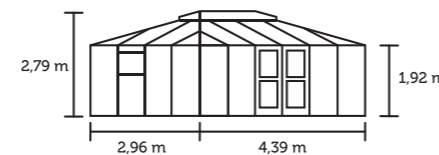

Gewächshaus	Maße B x T x H in cm (ca.)	Grundfläche in m² (ca.)	Maße Tür B x H in cm (ca.)	Traufhöhe in cm (ca.)	Stärke Verglasung in mm (ca.)	Verglasung	Farbe (Profil)	Art.-Nr.	Preis
„Grand Oase 13“	439 x 296 x 279	12,99	136 x 190	192	3	ESG	Aluminium	1069827	€ 4999.-
							Anthrazit	1069828	€ 5999.-

Noch mehr Gewächshäuser finden Sie online auf werkerswelt.de

Mr. GARDENER
NEU

Verglasung mit Hohlkammerplatten für weiches Licht und bessere Isolierung
Inkl. Dachfenster und Regenrinne

1|

HKP
Verglasung

4 mm
Materialstärke

1,33 m²
Grundfläche

X
Fundament-
rahmen

Anlehngehäuser „Mr. GARDENER 1300“

199,-

1| Anlehngehäuser „Mr. GARDENER 1300“

Das kompakte Anlehngehäuser „1300“ von Mr. GARDENER ist durch seine kleine Grundfläche ideal für Terrassen, Balkone und kleine Gärten geeignet. Das Modell besteht aus korrosionsbeständigem Aluminium und Sicherheitsglas oder Hohlkammerplatten und wird

direkt an der Hausmauer befestigt. Belüftungsfenster im Dach und eine integrierte Regenrinne gewährleisten eine sichere Anzucht von Kräutern, Gemüse und Setzlingen.

Zubehör:
Fundamentrahmen für „Mr. GARDENER 1300“
1160446

€ 49.99

€ 199,-

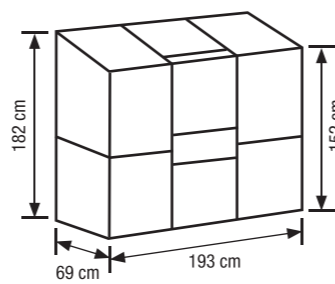

„Mr. GARDENER 1300“

Gewächshaus	Maße B x T x H in cm (ca.)	Grundfläche in m ² (ca.)	Maße Tür B x H in cm (ca.)	Firsthöhe in cm (ca.)	Traufhöhe in cm (ca.)	Stärke Verglasung in mm (ca.)	Verglasung	Farbe (Profil)	Art.-Nr.	Preis
„Mr. GARDENER 1300“	193 x 69	1,33	61 x 151	182	152	4	HKP	Aluminium	1160445	€ 199,-

Vitavia

Großes Dachfenster für ausreichende Belüftung
Mit UV-stabilisierten Hohlkammerplatten

2|

HKP
Verglasung

4 mm
Materialstärke

0,9 m²
Grundfläche

X
Fundament-
rahmen

Anlehngehäuser „Styx 900“, Aluminium

Ab 179,-

2| Anlehngehäuser „Styx“

Das Anlehngehäuser „Styx“ bietet Ihnen ausreichend Platz zum Anzichten von Setzlingen oder Kräutern. Die notwendige Belüftung ist dank großem Dachfenster problemlos möglich. Gestützt wird das robuste Gewächshaus durch ein Gestell aus Aluminium. In unserem Sortiment finden Sie das Modell wahlweise in unterschiedlichen Ausführungen.

Zubehör:
Fundamentrahmen aluminium für „Styx 900“
1108269 € 59.99
Fundamentrahmen aluminium für „Styx 1300“
1108271 € 59.99
Fundament aluminium für „Styx 3300“
1108267 € 89.99

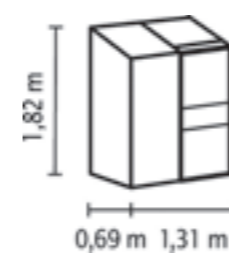

„Styx 900“

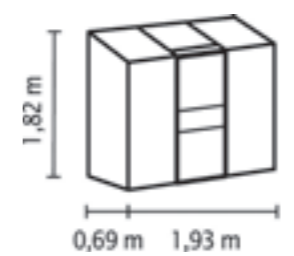

„Styx 1300“

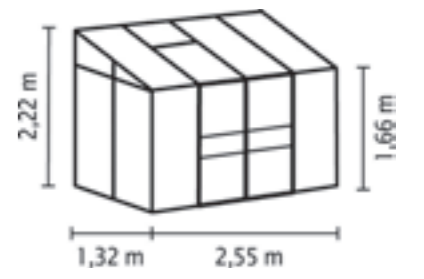

„Styx 3300“

Gewächshaus	„Styx 900“			„Styx 1300“			„Styx 3300“		
Maße B x T x H in cm (ca.)	131	69	182	193	69	182	255	132	222
Grundfläche in m ² (ca.)	0,9			1,33			3,37		
Maße Tür B x H in cm (ca.)	61 x 151			61 x 151			122 x 163		
Firsthöhe in cm (ca.)	182			182			222		
Traufhöhe in cm (ca.)	152			152			166		
Stärke Verglasung in mm (ca.)	4			4			4		
Verglasung	HKP			HKP			HKP		
Farbe (Profil)	Aluminium	Anthrazit	Smaragd	Aluminium	Anthrazit	Smaragd	Aluminium	Anthrazit	Smaragd
Art.-Nr.	1023833	1023834	1023835	1023836	1023602	1023603	1023604	1023605	1023606
Preis	€ 179,-	€ 229,-	€ 229,-	€ 229,-	€ 279,-	€ 279,-	€ 399,-	€ 499,-	€ 499,-

Nicht das Passende dabei? Mehr Gewächshäuser auf werkerswelt.de



Kompaktes Anlehnngewächshaus für kleinere Flächen
Dachfenster für optimale Belüftung

1|

Blankglas
 3 mm Materialstärke
 1,34 m² Grundfläche
 Fundamentrahmen

Anlehnngewächshaus „Altan 3“, Grün

Ab 249,-

1| Anlehnngewächshaus „Altan 3“

Das Anlehnngewächshaus „Altan“ ist klein und kompakt und kann daher optimal in einer kleinen Ecke auf der Terrasse oder auch auf dem Balkon genutzt werden. Ein großes Dachfenster sorgt für die ideale Belüftung. Das Gestell aus robustem Aluminium gewährt zudem eine langlebige Stabilität. Sie erhalten das Gewächshaus

bei uns in unterschiedlichen Ausführungen.
Zubehör:
 Fundamentrahmen für „Altan 2“ 1069714 **€ 99.99**
 Fundamentrahmen für „Altan 3“ 1069715 **€ 129.-**
 Fundamentrahmen schwarz für „Altan 3“ 1069706 **€ 159.-**

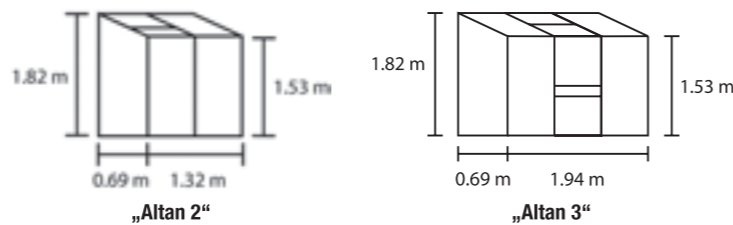

Gewächshaus	Maße B x T x H in cm (ca.)	Grundfläche in m ² (ca.)	Maße Tür B x H in cm (ca.)	Firsthöhe in cm (ca.)	Traufhöhe in cm (ca.)	Stärke Verglasung in mm (ca.)	Verglasung	Farbe (Profil)	Art.-Nr.	Preis
„Altan 2“	132 x 69 x 182	0,91	61 x 148	182	153	4	HKP	Aluminium	1069922	€ 279.-
						3	Blankglas	Aluminium	1069921	€ 249.-
						3	Blankglas	Grün	1069684	€ 279.-
„Altan 3“	194 x 69 x 182	1,34	61 x 148	182	153	4	HKP	Aluminium	1069886	€ 279.-
						3	Blankglas	Aluminium	1069897	€ 349.-
						3	Blankglas	Grün	1069691	€ 349.-



Vitavia

2|

Besonders hohe Tür
 UV-beschichtet

HKP Verglasung
 4 mm Materialstärke
 3,74 m² Grundfläche
 Fundamentrahmen

Anlehnngewächshaus „Flora 3800“, Aluminium

Ab 229,-

2| Anlehnngewächshaus „Flora“

In dem stabilen Anlehnngewächshaus „Flora“, ausgestattet mit einem Dachfenster, finden Ihre Setzlinge und Kräuter passende Bedingungen, um wachsen und gedeihen zu können. Dank wasserdichtem und UV-beschichtetem Material sowie dem Gestell aus robustem Aluminium können Sie sich lange an Ihrem eigenen Gartengewächs-

haus erfreuen. Mit einer Firsthöhe von ca. 2,51 m und einer Durchgangshöhe von ca. 2 m ist das Anlehnngewächshaus auch für große Menschen komfortabel zugänglich. Das „Flora“ hat eine offene Rückwand, um es z. B. an die Hauswand anzustellen.

Zubehör:
 Fundamentrahmen aluminium für „Flora 2500“ 1107970 **€ 89.99**
 Fundamentrahmen aluminium für „Flora 3800“ 1107976 **€ 109.-**

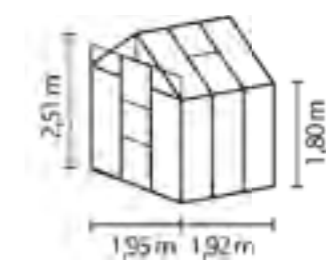
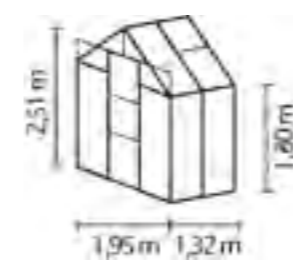

Gewächshaus	Maße B x T x H in cm (ca.)	Grundfläche in m ² (ca.)	Maße Tür B x H in cm (ca.)	Traufhöhe in cm (ca.)	Stärke Verglasung in mm (ca.)	Verglasung	Farbe (Profil)	Art.-Nr.	Preis
„Flora 2500“	195 x 132 x 251	2,57	61 x 200	180	4	HKP	Aluminium	1023796	€ 229.-
„Flora 3800“	195 x 192 x 251	3,74	61 x 200	180	4	HKP	Aluminium	1023797	€ 279.-

Noch mehr Bestseller online auf werkerswelt.de



1| Anlehngehäuser „Osiris“

Das Anlehngehäuser „Osiris“ besteht aus beschichtetem Aluminium und wird je nach Variante mit Hohlkammerplatten oder einer Kombivariante aus Hohlkammerplatten und Sicherheitsglas bedeckt. Ein bzw. zwei Dachfenster sorgen für ideale Klimabedingungen, um Blumen, Gemüse- oder diverse Obstsorten anzuzüchten. Die breite Doppelschiebetür bietet einen komfortablen Zugang. Bei uns finden Sie das Gewächshäuser in verschiedenen Varianten.

Zubehör:

- Fundamentrahmen aluminium für „Osiris 5200“ 1107984 € 94.99
- Fundamentrahmen aluminium für „Osiris 6500“ 1107710 € 119.-
- Fundamentrahmen aluminium für „Osiris 7800“ 1107714 € 149.-

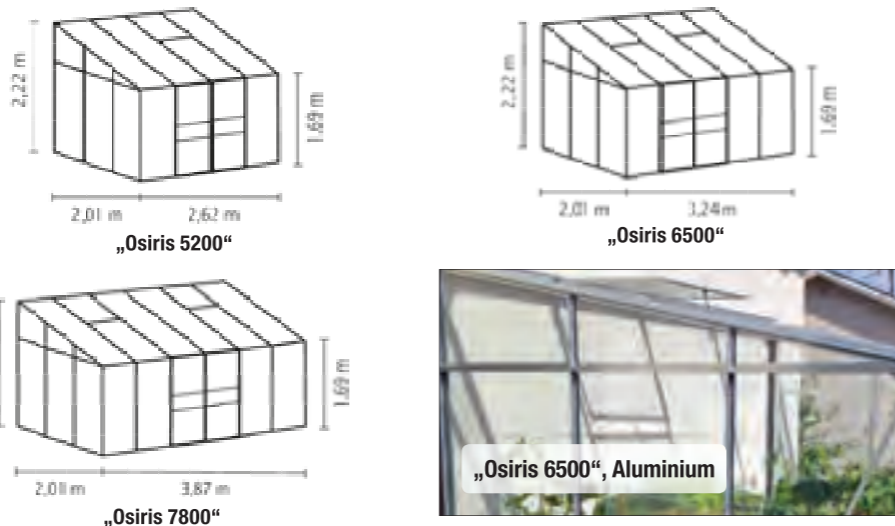

Gewächshäuser	Maße B x T x H in cm (ca.)	Grundfläche in m²	Maße Tür B x H in cm (ca.)	Firsthöhe in cm (ca.)	Traufhöhe in cm (ca.)	Dachstärke in mm (ca.)	Wandstärke in mm (ca.)	Verglasung Dach	Verglasung Wand	Aluminium					
										Preis	Anthrazit	Preis			
„Osiris 5200“	262 x 201 x 222	5,27	122 x 163	222	169	6	4	HKP	HKP	1023607	€ 599.-	1023609	€ 699.-	1023608	€ 699.-
						6	6	HKP	HKP	1023610	€ 699.-	1023611	€ 799.-	1023612	€ 799.-
						6	3	ESG	ESG	1023613	€ 699.-	1023614	€ 799.-	1023615	€ 799.-
„Osiris 6500“	324 x 201 x 222	6,51	122 x 163	222	169	6	4	HKP	HKP	1023616	€ 699.-	1023617	€ 799.-	1023618	€ 799.-
						6	6	HKP	HKP	1023619	€ 799.-	1023621	€ 899.-	1023620	€ 899.-
						6	3	ESG	ESG	1023622	€ 799.-	1023933	€ 899.-	1023623	€ 899.-
„Osiris 7800“	387 x 201 x 222	7,78	122 x 163	222	169	6	4	HKP	HKP	1023934	€ 799.-	1023936	€ 899.-	1023935	€ 899.-
						6	6	HKP	HKP	1023937	€ 899.-	1023938	€ 999.-	1023939	€ 999.-
						6	3	ESG	ESG	1023793	€ 899.-	1023794	€ 999.-	1023795	€ 999.-



2| Anlehngehäuser „Helena“

Schützen Sie Ihre Gewächse vor schädlichen Umwelteinflüssen und kultivieren Sie eine Vielzahl an Pflanzen in dem Gewächshäuser „Helena“ aus dem Hause VITAVIA. Es lässt sich einfach an der Hauswand montieren und verfügt über eine großzügige Doppelschiebetür. Das Dach aus 10 mm starken Hohlkammerplatten sowie die Wände aus Einscheibensicherheitsglas halten UV-Strahlung und andere Witterungseinflüsse optimal ab. Das Gewächshäuser kann direkt auf der vorbereiteten Fundamentfläche verankert werden, sodass kein separater Fundamentrahmen benötigt wird. Sie finden dieses Anlehngehäuser bei uns in verschiedenen Ausführungen.

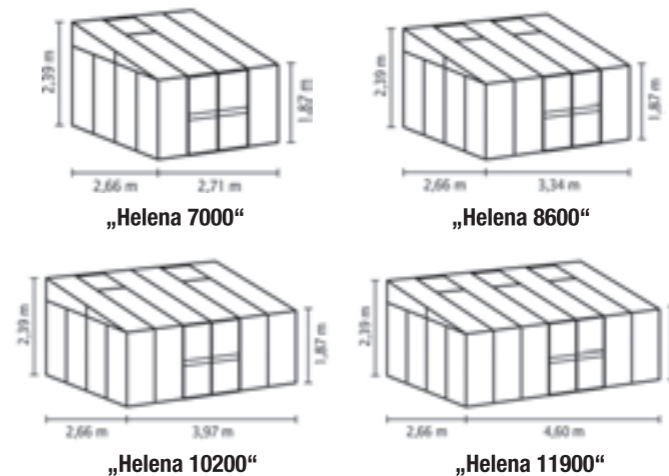

Gewächshäuser	„Helena 7000“			„Helena 8600“			„Helena 10200“			„Helena 11900“		
	Maße B x T x H in cm (ca.)	Grundfläche in m² (ca.)	Maße Tür B x H in cm (ca.)	Firsthöhe in cm (ca.)	Traufhöhe in cm (ca.)	Dachstärke in mm (ca.)	Wandstärke in mm (ca.)	Verglasung Dach	Verglasung Wand	Farbe (Profil)	Art.-Nr.	Preis
Maße B x T x H in cm (ca.)	271 x 266 x 239	7,21	119 x 177	239	187	10	3	HKP	ESG	Aluminium	1023798	€ 1649.-
Grundfläche in m² (ca.)	8,88	10,56	119 x 177	239	187	10	3	HKP	ESG	Anthrazit	1023837	€ 1949.-
Maße Tür B x H in cm (ca.)	119 x 177	10,56	119 x 177	239	187	10	3	HKP	ESG	Weiß	1023838	€ 1949.-
Firsthöhe in cm (ca.)	239	10,56	119 x 177	239	187	10	3	HKP	ESG	Aluminium	1023839	€ 1849.-
Traufhöhe in cm (ca.)	187	8,88	119 x 177	239	187	10	3	HKP	ESG	Anthrazit	1023840	€ 2149.-
Dachstärke in mm (ca.)	10	10,56	119 x 177	239	187	10	3	HKP	ESG	Weiß	1023841	€ 2149.-
Wandstärke in mm (ca.)	3	10,56	119 x 177	239	187	10	3	HKP	ESG	Aluminium	1023842	€ 2049.-
Verglasung Dach	HKP	10,56	119 x 177	239	187	10	3	HKP	ESG	Anthrazit	1023843	€ 2349.-
Verglasung Wand	ESG	10,56	119 x 177	239	187	10	3	HKP	ESG	Weiß	1023844	€ 2349.-
Farbe (Profil)	Aluminium	10,56	119 x 177	239	187	10	3	HKP	ESG	Aluminium	1023845	€ 2249.-
Art.-Nr.	1023798	1023837	1023838	1023839	1023840	1023841	1023842	1023843	1023844	1023845	1023846	1023847
Preis	€ 1649.-	€ 1949.-	€ 1949.-	€ 1849.-	€ 2149.-	€ 2149.-	€ 2049.-	€ 2349.-	€ 2349.-	€ 2249.-	€ 2599.-	€ 2599.-

Nicht das Passende dabei? Mehr Gewächshäuser auf werkerswelt.de



1| Hochfrühbeet „Zola“

Ideal für Setzlinge und Kräuter: Das Frühbeet „Zola“ der Marke VITAVIA ist als ergonomisch angenehmes Hochbeet ausgeführt. Sicherheitsglas oder Hohlkammerplatten werden mit eloxiertem, robustem Aluminium eingefasst und schützen auch empfindliche Anzuchten vor Kälte und Wetter. Vier Belüftungsfenster formen das Dach und können nach individuellem Bedarf geöffnet werden. Regen wird über die integrierte Regenrinne vom Spitzgiebel abgeführt.

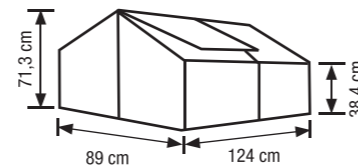

Frühbeet „Zola“

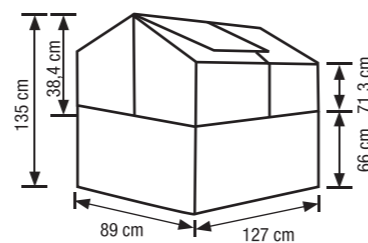

Hochfrühbeet „Zola“

(Hoch)Frühbeet	„Zola HKP“		„Zola ESG“	
Maße B x T in cm (ca.)	89 x 124		89 x 124	
Grundfläche in m ² (ca.)	1,1		1,1	
Firsthöhe in cm (ca.)	71,3		71,3	
Traufhöhe in cm (ca.)	38,4		38,4	
Stärke Verglasung in mm (ca.)	4		3	
Verglasung	HKP		ESG	
Farbe (Profil)	Art.-Nr.	Preis	Art.-Nr.	Preis
Aluminium	1173172	€ 169,-	1173170	€ 199,-
Schwarz	1173173	€ 229,-	1173171	€ 249,-

„Zola HKP“		„Zola ESG“	
89 x 127		89 x 127	
1,1		1,1	
135		135	
66		66	
4		3	
HKP		ESG	
Art.-Nr.	Preis	Art.-Nr.	Preis
1173176	€ 299,-	1173174	€ 349,-
1173177	€ 349,-	1173175	€ 399,-

2| Frühbeet „100“

Das Frühbeet „100“ überzeugt durch seine innovative Steck-Schraub-Verbindungstechnik, wodurch es leicht zu montieren ist. Es bietet den Pflanzen reichlich Platz und das notwendige Klima, um sich prächtig zu entwickeln.

1024192 € 249,-

Zubehör:
autom. Fensteröffner für Frühbeet 100
1024220 € 49.99

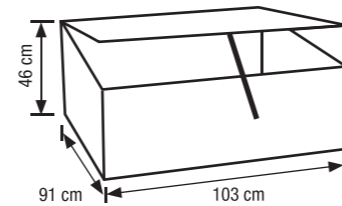

Frühbeet	„100“
Maße B x T x H in cm (ca.)	103 x 91 x 46
Grundfläche in m ² (ca.)	0,94
Stärke Verglasung in mm (ca.)	6
Verglasung	HKP
Farbe (Profil)	Aluminium
Art.-Nr.	1024192
Preis	€ 249,-



3| „City Greenhouse“

Beim Gewächshaus „City Greenhouse“ ist der Name Programm, denn es kann problemlos auf dem Balkon oder der Terrasse aufgestellt werden. Dank der Rollen am Boden ist es flexibel bewegbar. Die robusten Alu-Profile sind mit Sicherheitsglas bedeckt und sorgen somit für einen optimalen Schutz Ihrer Setzlinge. Das „City Greenhouse“ verfügt sowohl oben als auch unten über Glasschiebetüren.

1069717 € 599,-

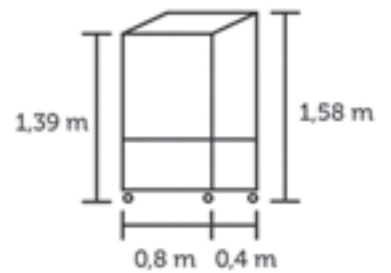

Weiterführende Informationen und Detailfotos auf werkerswelt.de

Gewächshaus	„City Greenhouse“
Maße B x T x H in cm (ca.)	80 x 40 x 158
Grundfläche in m ² (ca.)	0,32
Maße Tür oben B x H in cm (ca.)	35 x 94
Maße Tür unten B x H in cm (ca.)	35 x 34
Firsthöhe in cm (ca.)	158
Traufhöhe in cm (ca.)	139
Stärke Verglasung in mm (ca.)	4
Verglasung	ESG
Farbe (Profil)	Schwarz
Art.-Nr.	1069717
Preis	€ 599,-



4| Gewächshaus „Florence“

Das Gewächshaus „Florence“ der Marke KGT eignet sich hervorragend für den Einsatz auf kleinen Flächen wie Ihrer Terrasse oder Ihrem Balkon. Dank der halbrunden Form ist es nicht nur optisch ein Hingucker, sondern auch äußerst funktionell und einfach zu nutzen. Die seitlichen Lüftungsschlitze sorgen für optimale Belüftung und mittels vier stabiler Lenkrollen lässt sich das „Florence“ leicht umpositionieren.

1024187 € 1599,-

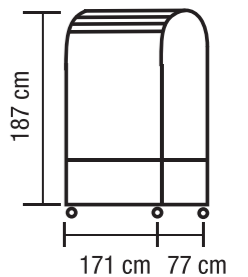

Die passenden Regalböden finden Sie auf werkerswelt.de

Gewächshaus	„Florence“
Maße B x T x H in cm (ca.)	171 x 77 x 187
Grundfläche in m ² (ca.)	1,32
Maße Tür B x H in cm (ca.)	84 x 110
Stärke Verglasung in mm (ca.)	2
Verglasung	Transparentes Polycarbonat
Farbe (Profil)	Aluminium
Art.-Nr.	1024187
Preis	€ 1599,-

Noch mehr Auswahl finden Sie online auf werkerswelt.de



1| Alu-Tisch, 1 Ebene
 Der praktische Alu-Tisch ist mit einer Ablagefläche aus Aluminiumstreben oder einer HKP-Fläche ausgestattet und jeweils in drei Farben erhältlich.
 Maße B x T x H in cm (ca.): 121 x 54 x 76

Alu-Tisch, aluminium 1107739	€ 94.99
Alu-Tisch, smaragd 1107953	€ 119.-
Alu-Tisch, schwarz 1107692	€ 119.-
Alu-Tisch, aluminium, HKP 1108030	€ 99.99
Alu-Tisch, smaragd, HKP 1108031	€ 119.-
Alu-Tisch, schwarz, HKP 1108032	€ 119.-



3| Alu-Tisch, 2 Ebenen
 Dieser Tisch mit Aluminiumstreben bietet dank zwei Ebenen sowohl Platz zum Arbeiten als auch Stellfläche.
 Maße B x T x H in cm (ca.): 121 x 54 x 76

Alu-Tisch, aluminium 1107743	€ 149.-
Alu-Tisch, smaragd 1107947	€ 179.-
Alu-Tisch, schwarz 1108029	€ 179.-



5| Elektroheizung 2 kW
 Die Elektroheizung verfügt über eine stufenlose Temperatureinstellung und lässt sich dank Thermostat individuell zwischen +5° C und +45° C einstellen. Die Lüftungsleistung beträgt bis zu 400 m³/h. Der Lüfter (3 Stufen) ist auch ohne Heizer betreibbar. Die Elektroheizung sorgt für eine schnelle und gleichmäßige Luftverteilung.
 Maße B x T x H in cm (ca.): 20 x 22 x 34
 € 149.-

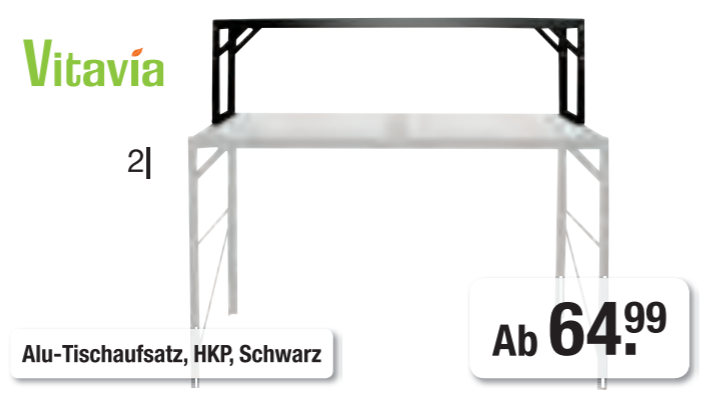

2| Alu-Tischaufsatz
 Der Tischaufsatz mit wahlweise Aluminiumstreben oder HKP-Fläche ist die ideale Erweiterung des Alu-Tisches.
 Maße B x T x H in cm (ca.): 121 x 28 x 39

Alu-Tischaufsatz, aluminium 1107693	€ 64.99
Alu-Tischaufsatz, smaragd 1107992	€ 74.99
Alu-Tischaufsatz, schwarz 1108033	€ 74.99
Alu-Tischaufsatz, aluminium, HKP 1108034	€ 64.99
Alu-Tischaufsatz, smaragd, HKP 1108035	€ 79.99
Alu-Tischaufsatz, schwarz, HKP 1108036	€ 79.99



4| Bewässerungskit für Regentonne
 Schließen Sie das Regentonnen-tropfsystem einfach an Ihre Regentonne an und installieren Sie eine effiziente Tröpfchenbewässerung in Ihrem Gewächshaus.
 Inkl. 5 m Gartenschlauch, Adapter und Verteiler für Bewässerungsschlauch mit 50 Tropfern.
 1107850 € 36.99

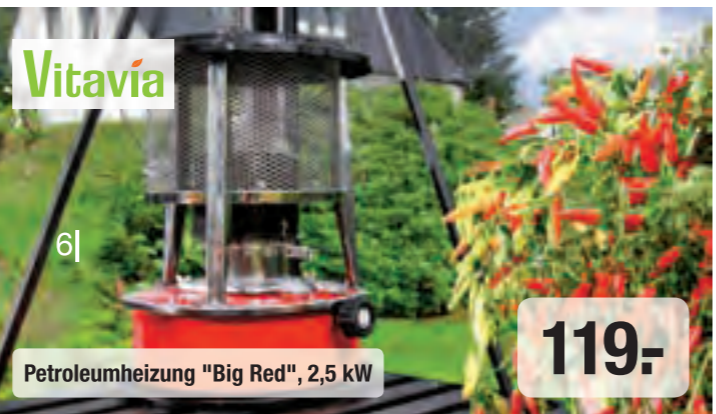

6| Petroleumheizung "Big Red"
 Die Petroleumheizung gehört zu den Heizungen, mit denen die Pflanzen unbeschadet den Winter überstehen. Mit ihren 2,5 kW und einer Brenndauer von ca. 16 Stunden ist sie besonders geeignet für große Gewächshäuser bis zu 14 m².
 Maße B x H in cm (ca.): 28 x 45
 1107735 € 119.-

Unser Service für Sie:

Rechnung
 Mit der Bezahloption Rechnung haben Sie die Möglichkeit, bis zu 14 Tage nach Lieferung Ihre Bestellung per Überweisung zu bezahlen.

Kreditkarte
 Einfach und schnell per Kreditkarte: Mit der Zahlungsart Kreditkarte bezahlen Sie Ihre Ware schnell und unkompliziert – egal ob online oder telefonisch.

Online kaufen & im Markt abholen
 Genießen Sie sowohl die Vorteile des Online-Shoppings, als auch die flexiblen Abholzeiten in unseren Märkten! Bestellen Sie Ihren Wunschartikel bequem vom Sofa aus und lassen Sie die Ware an einen der teilnehmenden Märkte in Ihrer Nähe liefern.

Online reservieren & im Markt abholen
 Stellen Sie Ihren nächsten Einkauf bequem und in Ruhe zu Hause in unserem Online-Shop zusammen. Mit wenigen Klicks reservieren Sie Ihre Wunschartikel für bis zu drei Werktagen in einem der teilnehmenden Märkte. Wir stellen Ihre Wunschartikel zusammen und halten sie vier Stunden später zur Abholung für Sie bereit. Sie müssen die Bestellung nur noch in Ihrem Markt abholen und bezahlen erst vor Ort.

Altgeräterücknahme
 Informationen zur Rücknahme der Altgeräte gemäß Elektro- und Elektronikgeräterücknahmegesetz (ElektroG) finden Sie online unter folgendem Link:
<https://www.werkerwelt.de/service/>

Versandkosten
 Die Liefer- und Versandkosten für die Artikel betragen EUR 3,95, Versandklasse 1, per Paketversand, soweit die Artikel nicht mit einem der folgenden Symbole gekennzeichnet sind:

- EUR 3,95, Versandklasse 1, Lieferung per Spedition
- EUR 39,95, Versandklasse 3, Lieferung per Paketversand
- EUR 39,95 Versandklasse 3, Lieferung per Spedition

Lieferung per Spedition
 Wenn Ihre bestellte Ware per Spedition geliefert wird, erfolgt nach der Bestellung eine Absprache zur Terminvereinbarung. Bitte beachten Sie, dass eine Lieferung nur bis zur Bordsteinkante erfolgt (auf Lkw-befahrenen Straßen).

Rücksendung
 Für alle Einkäufe von Waren gewährt HAGEBAU dem Kunden neben dem gesetzlichen Widerrufsrecht ein freiwilliges Rückgaberecht von insgesamt 30 Tagen ab Warenerhalt (Bedingungen siehe AGB). Die Verpackung der Retoure sollte der Verpackung bei Anlieferung entsprechen. Bitte beachten Sie, dass ein „frei Bordsteinkante“ angelieferter Artikel auch an der Bordsteinkante wieder abgeholt wird.

Erklärung unserer produktbezogenen Piktogramme

ESG Verglasung	Verglasung des Daches und der Wände mit Einscheibensicherheitsglas.	00 mm Materialstärke	Materialstärke der Verglasung in mm.	Der Fundamentrahmen ist nicht im Lieferumfang enthalten und muss separat bestellt werden. Alle in diesem Katalog angegebenen Abmessungen sind ca.-Maße.
HKP Verglasung	Verglasung des Daches und der Wände mit Hohlkammerplatten.	ESG 00 mm Materialstärke	Materialstärke des Einscheibensicherheitsglases in mm.	
HKP / ESG	Kombination aus Hohlkammerplatten und Einscheibensicherheitsglas.	HKP 00 mm Materialstärke	Materialstärke der Hohlkammerplatten in mm.	
Blankglas	Verglasung des Daches und der Wände mit Blankglas.	00,0 m² Grundfläche	Breite x Tiefe der eingenommenen Bodenfläche in m².	
ESG Blankglas	Kombination aus Blankglas und Einscheibensicherheitsglas.	Fundamentrahmen	Der Fundamentrahmen ist im Lieferumfang enthalten.	

BESTSELLER

Vitavía

Mit vier Fenstern aus stabilem Einscheibensicherheitsglas

Mit breiter, kugelgelagerter Doppelschiebetür

Großzügiges Design durch drei Dachgiebel

1|



- ESG**
Verglasung
- 3 mm**
Materialstärke
- 13,08 m²**
Grundfläche
- Fundamentrahmen

Gewächshaus „Sirona“, Schwarz

Ab 2149,-

1| Gewächshaus „Sirona“

Durch seine großzügige Auslegung mit drei Dachgiebeln und doppelter Schiebetür eignet sich das Gewächshaus „Sirona“ der Marke VITAVIA besonders gut zum ganzjährigen Heranziehen auch großer Pflanzen. Es besteht aus festem, pulverbeschichtetem Aluminium, Montagematerial wird mitgeliefert. Das lichtdurchflutete Design beinhaltet vier verschließbare Fenster aus einscheibigem Sicherheitsglas, sodass die Lufttemperatur und -zirkulation stets kontrolliert werden kann.

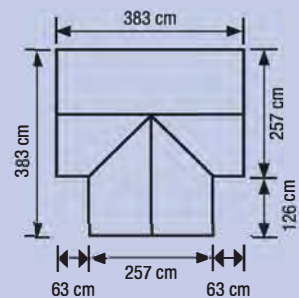

Bestseller	Maße B x T x H in cm (ca.)	Grundfläche in m ² (ca.)	Maße Tür B x H in cm (ca.)	Firsthöhe in cm (ca.)	Traufhöhe in cm (ca.)	Stärke Verglasung in mm (ca.)	Verglasung	Farbe (Profil)	Art.-Nr.	Preis
„Sirona“	383 x 383 x 253,9	13,08	122 x 191	253,9	159,5	3	ESG	Aluminium	1023741	€ 2149,-
								Schwarz	1023742	€ 2499,-
								Smaragd	1023743	€ 2499,-

Butke Bauzentrum GmbH & Co. KG
Osnabrücker Straße 9
49134 Wallenhorst

Telefon 0 54 07 / 80 32 8 - 0
Telefax 0 54 07 / 80 32 8 - 80

info@butke-bauzentrum.de

Öffnungszeiten
Montag bis Freitag
8.00 bis 20.00 Uhr
Samstag
8.00 bis 18.00 Uhr

Jeden Sonntag Schautag
14.00 bis 17.00 Uhr
(keine Beratung und Verkauf)

Online, persönlich oder telefonisch! So erreichen Sie uns:

werkerswelt.de **werkerswelt.de/marktfinder**

040 - 600 23 550 5*

*Montag - Samstag: 7 - 21 Uhr, innerhalb Deutschlands zum Ortstarif, Mobilfunkkosten können abweichen.

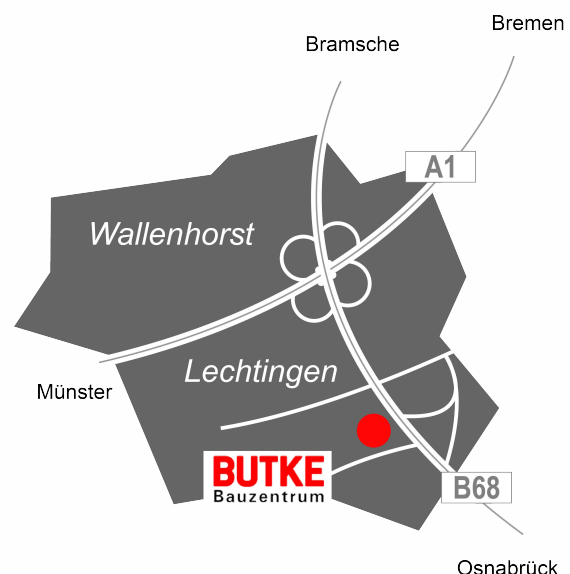

Unverbindliche Preisempfehlungen. Alle Preise in Euro. Warenabgabe nur in haushaltsüblichen Mengen, solange der Vorrat reicht. Alle Artikel ohne Dekoration. Irrtümer und Druckfehler vorbehalten.

Artikelnr.: 1175784